

ZUSATZ- PRODUKTE 2019/20

Cleveres Zubehör für Ihren VALTRA

VALTRA



Anbaugeräte
Arbeits- &
Sicherheitsschuhe
Erntetechnik
Batterien
Betriebsstoffe

Elektronisches Zubehör
Forstwerkzeuge
Räder, Reifen & Zubehör
Reinigungsgeräte & -mittel
Sitzbezüge & Fußmatten

ZUSATZPRODUKTE 2019/20

Valtra – Your working machine

Damit auch alles andere bei Ihnen gut läuft, stellen wir Ihnen in dieser Broschüre unser gesamtes Sortiment an Zusatzprodukten vor. Von A wie Anbaugeräte bis Z wie (elektronisches) Zubehör finden Sie auf den folgenden Seiten eine Vielzahl an nützlichen und cleveren Qualitätsprodukten rund um Ihren Traktor und Ihre Landwirtschaft. Alle Valtra gebrandeten Produkte haben einen Freigabeprozess bei VALTRA durchlaufen und sind ausschließlich bei Ihrem VALTRA Vertriebspartner zu beziehen.

Boots made for working. Die modischen und bequemen Arbeitssicherheitsschuhe von Buckler Boots bieten Ihnen Sicherheit und Komfort im harten Arbeitseinsatz. Machen Sie einen Probelauf bei Ihrem Massey Vertriebspartner!

Im Kapitel Betriebsstoffe ab Seite 23 erfahren Sie nützliche Tipps zum richtigen Umgang mit AdBlue® und mit welchen Schmierstoffen Sie am besten fahren. Auch die Thematik Frostschutzmittel haben wir übersichtlich dargestellt, so dass Sie genau erfahren, welchen Frostschutz Sie für welchen Motor benötigen.

Ihr Traktor hat eine Schraube locker oder ist nicht ganz dicht? Unsere AGCOLOC Kleb- und Dichtstoffe verschaffen Abhilfe. Das AGCOLOC Produktsortiment finden Sie ab Seite 32.

Im Kapitel Elektronisches Zubehör ab Seite 36 finden Sie viele nützliche Produkte, mit denen Sie Ihre Maschine nachrüsten können. Sei es ein Kamerasystem zur Rückraumüberwachung oder ein GPS-Tracker zum Diebstahlschutz – bei VALTRA ist (fast) alles möglich.

Ab Seite 48 lernen Sie das Stubaital von einer ganz anderen Seite kennen! Ganz neu in unserem Sortiment sind die hochwertigen Forstwerkzeuge der Marke Stubai. Mit ergonomisch geformter Axt, Praxe und Fällheber geht die schwere Arbeit im Forst leichter von der Hand und wird zum reinsten Vergnügen.

Abgefahrene Reifen!? Ihr VALTRA Vertriebspartner bietet Ihnen ein umfangreiches Sortiment an Reifen für nahezu alle Fahrzeuge an. Haben Sie die korrekte Bereifung für Ihre Einsatzzwecke? Auf Seite 55 erfahren Sie, wie sich mit Spezialrädern von Grasdorf bares Geld sparen lässt!

Auch die Sauberkeit kommt bei VALTRA nicht zu kurz! Ein umfangreiches Produktsortiment an Reinigungsprodukten rund um Ihren landwirtschaftlichen Betrieb finden Sie ab Seite 58.

Mit VALTRA Sitzbezügen und Fußmatten betreiben Sie mit minimalem finanziellem Aufwand hervorragende Werterhaltung Ihrer Maschine. Einen Überblick geben Ihnen die Produktbeschreibungen und Artikelnummern ab Seite 70.

Wir wünschen Ihnen viel Spaß beim Schmökern in unserer Broschüre!

IMPRESSUM

Verfasser: Rebecca Böll

Herausgeber: AGCO GmbH, Deutschland

Layout: dieMayrei GmbH, Donauwörth

Gedruckt in Deutschland

INHALTSVERZEICHNIS

Zusatzprodukte 2019/20

- 6 **Anbaugeräte – Kehrmaschinen**
- 8 **Arbeits- und Sicherheitsschuhe**
- 13 **Ballenwickelprodukte**
- 16 **Ballenfeuchtemessung**
- 20 **Batterien**
- 23 **Betriebsstoffe**
 - 24 AdBlue®
 - 27 Frostschutz für VALTRA Traktoren
 - 28 VALTRA Schmierstoffe
 - 32 AGCOLOC Kleb- & Dichtstoffe
- 36 **Elektronisches Zubehör**
 - 37 Kamerasysteme
 - 43 AGCO Security Guard
 - 45 Radios
- 48 **Forstwerkzeuge**
- 54 **Räder, Reifen & Zubehör**
 - 55 Reifen und Sonderreifen Grasdorf
 - 57 Gleitschutzketten RUD
- 58 **Reinigungsgeräte & -mittel**
 - 59 Reinigungsgeräte
 - 67 VALTRA Pflegeprodukte
- 70 **Sitzbezüge und Fußmatten**



Anbaugerät für Radlader, Gabelstapler, Traktoren & Unimogs

Anbaugerät für große Radlader, Traktoren & Unimogs

PROFI 660



Die PROFI 660 ist die neue Generation aus der bekannten TUCHEL-Kehrmaschinenbaureihe PROFI. Ihr Bürstendurchmesser beträgt 660 mm und serienmäßig ist sie mit wabenförmigen, 100 % PP WaveLine Kombi-Bürstenringen inkl. CrownLock-System sowie einer Abstellstütze zur Schonung der Bürsten ausgestattet. Darüber hinaus gehört ein innenliegender Motor zur Grundausstattung. Diese Kehrmaschine können Sie mit einem Schmutzsammelbehälter ausstatten und hydraulisch zwischen freikiehrendem und schmutzaufnehmendem Einsatz wählen. Die PROFI 660 ist mit dem TUCHEL-eigenen Rasthebelsystem und einer Kehr-Keil-Optimierung ausgestattet. Bei der Bürstenabnutzung ist somit sichergestellt, dass die Bürstenringe einen gleichmäßigen Abstand zum Schmutzsammelbehälter halten. Außerdem schon die eingebaute Kehrwalzenachlaufregulierung die hochwertigen Hydraulikkomponenten. Der 3D-Niveauegleich beinhaltet nun einen größeren Pendeladapter, der die optimale Bodenföhrung sicherstellt.

Optional

- großvolumiger Schmutzsammelbehälter mit PU-Leiste, Hochfüllklappe (Füllvolumen ca. + 30 %), hydr. Behälterentleerung und integriertem 3. Stützrad zur gleichmäßigen Bodenföhrung
- Stromregelventil (> 90 Liter / > 130 Liter)
- hydr. Seitenverstellung (ein zusätzlicher doppelt wirkender Hydrauliksteuerkreis erforderlich)
- Spritzschutz für freikiehrende Ausführung, extra lang mit Schleuderschutzklappe
- Wasserspröheinrichtung zur Staubbinding mit 200-Liter-Tank und trockenlaufgeschützter Wasserpumpe
- hydraulisch angetriebener, einstellbarer Seitenkehrbesen für randnahes Kehren (ggf. mit Wasserspröheinrichtung)
- Blattabstreifer, Kratzvorrichtung, Sonderlackierung
- extra stabile Räder ø 250 x 80 mm oder CSE Bereifung ø 306 x 116 mm, für schweren Einsatz
- StVZO - Ausrüstung für Fahrten im Straßenverkehr

Anbaumöglichkeiten

- Radlader/Teleskopladeraufnahme (SWE), 3D geföhrtes Aufnahmesystem mit Rollenschacht, Höhenanzeige und Pendeladapter
- Gabelzinkenaufnahme mit Schnellverriegelungssystem; 3D geföhrtes Aufnahmesystem mit Rollenschacht, Höhenanzeige und Pendeladapter
- Anbauplatte passend zu Unimog DIN 76060 Gr. 3 und 5 mit Aushubzylinder, Niveau- und Pendelausgleich
- Kuppeldreieck oder Dreipunktbock KAT I/II, 3D geföhrtes Aufnahmesystem mit Rollenschacht, Höhenanzeige und Pendeladapter

Technische Daten	200	230	260	280
Arbeitsbreite (gerade/schräg)	200/188	230/216	260/244	280/260
Bürsten ø	660	660	660	660
Gesamtbreite	223	253	283	299
Erforderliche Ölmenge (bei 160 bar) l/min.	40	40	50	50
Gewicht freikiehrend*	475	498	521	534
Gewicht m. Schmutzsammelbehälter*	609	643	677	695
Volumen Schmutzsammelbehälter l	315	361	407	431

* inkl. Schnellwechselfaufnahme

PROFI-CHAMP



Die neue PROFI CHAMP mit innenliegendem Motor und einem großen Bürstendurchmesser von 750 mm eignet sich aufgrund ihres robusten Maschinenrahmens, den hochwertigen Hydraulikkomponenten und den besonders großen Rädern optimal für extreme Einsätze. Die Bürste ist serienmäßig mit 100 % PP WaveLine-Bürstenringen inkl. CrownLock-System ausgestattet. Für eine optimale Bodenföhrung sorgt die Einstellung der Kehrwalze über das TUCHEL-eigene Rasthebelsystem mit Kehr-Keil-Optimierung. Um die Hydraulikkomponenten zu schonen, sind alle technischen Details überarbeitet und eine Kehrwalzenachlaufregulierung neu integriert worden. Der für die PROFI CHAMP entwickelte 3D-Niveauegleich beinhaltet nun einen größeren Pendeladapter, der die optimale Bodenföhrung sicherstellt. Die PROFI CHAMP ist ohne Demontage des Schmutzsammelbehälters auch als freikiehrende Kehrmaschine einsetzbar.

Optional

- großvolumiger Schmutzsammelbehälter mit PU-Leiste, Hochfüllklappe (Füllvolumen ca. + 30 %), hydr. Behälterentleerung und integriertem 3. Stützrad zur gleichmäßigen Bodenföhrung
- Stromregelventil (> 90 Liter / > 130 Liter)
- hydr. Seitenverstellung (ein zusätzlicher doppelt wirkender Hydrauliksteuerkreis erforderlich)
- Wasserspröheinrichtung zur Staubbinding mit 200-/400-Liter-Tank und trockenlaufgeschützter Wasserpumpe
- hydraulisch angetriebener, einstellbarer Seitenkehrbesen für randnahes Kehren (ggf. mit Wasserspröheinrichtung)
- hydraulisch klappbarer Seitenkehrbesen
- Blattabstreifer, Kratzvorrichtung, Sonderlackierung
- StVZO - Ausrüstung für Fahrten im Straßenverkehr

Anbaumöglichkeiten

- Radlader/Teleskopladeraufnahme (SWE), 3D geföhrtes Aufnahmesystem mit Rollenschacht, Höhenanzeige und Pendeladapter
- Gabelzinkenaufnahme mit Schnellverriegelungssystem; 3D geföhrtes Aufnahmesystem mit Rollenschacht, Höhenanzeige und Pendeladapter
- Anbauplatte passend zu Unimog DIN 76060 Gr. 3 und 5 mit Aushubzylinder, Niveau- und Pendelausgleich
- Kuppeldreieck oder Dreipunktbock KAT I/II, 3D geföhrtes Aufnahmesystem mit Rollenschacht, Höhenanzeige und Pendeladapter

Technische Daten	240	280
Arbeitsbreite (gerade/schräg)	240/225	280/255
Bürsten ø	750	750
Gesamtbreite	266	299
Erforderliche Ölmenge (bei 160 bar) l/min.	56	56
Gewicht freikiehrend*	722	762
Gewicht m. Schmutzsammelbehälter*	904	957
Volumen Schmutzsammelbehälter l	480	550

* mit Radladeraufnahme (SWE)

ANBAUGERÄTE – KEHRMASCHINEN

PLUS 590

Anbaugerät für Traktoren, Hoflader, Kommunalfahrzeuge & Gabelstapler

Dieses beliebte Multitalent wird einfach jeglichen Ansprüchen gerecht. Dank ihrer zahlreichen Anbaumöglichkeiten und Arbeitsbreiten, ist die Kehrmaschine PLUS 590 für beinahe jedes Trägerfahrzeug geeignet und vielseitig einsetzbar. Mit einem vergrößerten Bürstendurchmesser von 590 mm, ist die Kehrwalze der neuen PLUS 590 mit den einzigartigen 100 % PP WaveLine Kombi-Bürstenringen inkl. CrownLock-System ausgestattet, das ein hervorragendes Kehrergebnis sowie eine hohe Standzeit garantiert. Die Bürsteneinstellung erfolgt einfach und komfortabel über das bewährte TUCHEL-Rasthebelsystem, das eine optimale Bodenföhrung sicherstellt. Die neu integrierte Kehrwalzenachlaufsicherung schützt die hochwertigen Hydraulikkomponenten. Zudem verfügt die gesamte Baureihe ab sofort über Markenstützräder ø 250 x 50 mm und Abstellstützen. Auf Wunsch kann die PLUS 590 mit einem Schmutzsammelbehälter ausgestattet werden. Dabei ist die hydraulische Entleerung serienmäßig, ebenso auch die Kehr-Keil-Optimierung, die für einen gleichmäßigen Abstand der Kehrwalze zum Behälter sorgt. Der Freikiehrmodus wurde komplett überarbeitet, sodass die PLUS 590 nun ohne Demontage des Schmutzsammelbehälters freikiehrend eingesetzt werden kann.

Optional

- großvolumiger Schmutzsammelbehälter mit PU-Leiste
- Hochfüllklappe zur Erhöhung des Füllvolumens (+ca. 30%)
- 3. Stützrad zur gleichmäßigen Bodenföhrung
- Gelenklager (Dreipunkt-Frontanbau zur Entlastung des 3. Stützrades)

- Wasserspröheinrichtung zur Staubbinding mit 100-/200-Liter-Tank und trockenlaufgeschützter Wasserpumpe
- Niveauegleich für die optimale Bodenanpassung
- hydraulisch angetriebener, einstellbarer Seitenkehrbesen für randnahes Kehren (ggf. mit Wasserspröheinrichtung)
- innenliegender, geschützter Hydraulikmotor
- Stromregelventil > 90 Liter
- hydraulische Seitenverstellung (zusätzlicher doppelt wirkender Steuerkreis erforderlich)
- extra stabile Räder ø 250 x 80 mm, für schweren Einsatz
- StVZO – Ausrüstung für Fahrten im Straßenverkehr
- Sonderlackierung

Anbaumöglichkeiten

- Schlepperanbau über Dreipunktbock
- Kuppeldreieck, höhenverstellbar mit Pendeladapter
- Hof-/Frontladeranbau mit Parallelogramm und Pendelausgleich inkl. Höhenanzeige
- Gabelzinkenaufnahme mit Parallelogramm und Höhenanzeige
- Anbau für Kommunalfahrzeuge mit Pendeladapter
- Radladeraufnahme (SWE mit 3D-Niveauegleich und Höhenanzeige) bis 0,5 m³ Schaufelinhalt
- Anbauplatte passend zu Unimog DIN 76060 Gr. 3 und 5 mit Aushubzylinder, Niveau- und Pendelausgleich

Technische Daten	135	150	180
Arbeitsbreite (gerade / 20° schräg)	135/127	150/141	180/169
Bürsten ø	590	590	590
Gesamtbreite Motor (außen/innen)	168/156	183/171	213/201
Erforderliche Ölmenge (b. 160 bar) l/min.	30	30	30
Gewicht freikiehrend*	264	274	294
Gewicht m. Schmutzsammelbehälter*	329	344	373
Volumen Schmutzsammelbehälter l	166	184	220

* mit Hofladeraufnahme oder Dreipunktbock

Technische Daten	200	230	260
Arbeitsbreite (gerade / 20° schräg)	200/188	230/216	260/244
Bürsten ø	590	590	590
Gesamtbreite Motor (außen/innen)	233/221	263/251	293/281
Erforderliche Ölmenge (b. 160 bar) l/min.	40	40	50
Gewicht freikiehrend*	308	329	353
Gewicht m. Schmutzsammelbehälter*	398	429	462
Volumen Schmutzsammelbehälter l	244	280	315

ARBEITS- UND SICHERHEITSSCHUHE

Innovatives Design gepaart mit modischem Chic

BUCKLER BOOTS

Buckler Boots Produkte zeichnen sich durch Design, Materialeinsatz und eine einzigartige Garantie aus.

Design

Buckler Boots hat mehrere Produktlinien entwickelt, die patentierte Konstruktionsmaße aufweisen:

- Leder Slipper mit Buckflex® (eine Art integrierter Schuhleiste)
- Buckbootz Neopren/Gummi Sicherheitstiefel
- Hybridz Slipper/Schnürschuh
- Mehrere selbst entwickelte Sohlen

Materialeinsatz

Buckler Boots verarbeitet ausschließlich hochwertiges Vollrindsleder und verzichtet bewusst auf minderwertige Alternativen. Die Basis eines guten Arbeitsschuhs ist eine starke Sohle. Deshalb investiert Buckler Boots dauerhaft in die eigene Entwicklung von robusten Gummisohlen. Gummi ist stark, langlebig, bleibt in einem breiten Temperaturbereich flexibel und ist verschleiß-, rutsch-, öl- und hitzebeständig (300°C/60 Sek). Das Material hat eine hervorragende Griffbarkeit in allen möglichen Arbeitssituationen und ist resistent gegen eine Vielzahl von Chemikalien.

Einzigartige Garantie

Hinter dem Slogan „Body and Sole Together Forever“ verbirgt sich eine einzigartige Garantie! Buckler Boots garantiert, dass sich das Obermaterial und die Sohle während der gesamten Lebenszeit der Originalsohle nicht voneinander lösen werden! Die Garantie erlischt erst, wenn ein Bereich des Sohlenprofils abgelaufen ist.

NEU **Buckz Viz** – die Innovation mit höchsten Ansprüchen an Sicherheit, Gewichtseinsparung und Komfort zum attraktiven Preis! Zu den Sicherheitsanforderungen zählen wasserbeständiger Cordura® in den Farben EN Safety Gelb und EN Safety Orange in Kombination mit der starken Basis von Buckler Boots: Rindsleder und Gummisohlen.

EN-Sicherheitsnormen EN ISO 20345:2011

Zehenschutz bis 200 J Aufprall und 15 kN Kompressionskraft getestet. Ölbeständige Außensohle.

A	Antistatischer elektrischer Widerstand zwischen 0,1 und 100 MΩ
P	Penetrationsfestigkeit der Außensohle 1100N
E	Energieabsorption in der Ferse: 20 Joule
HRO	Öl- und hitzebeständig bis 300 °C/60 Sekunden
SRA	Rutschfest: getestet auf Keramikfliesen mit verdünnter Seifenlauge
SRB	Rutschfest: getestet auf mit Glycerin angefeuchtetem Stahlboden
SRC	Rutschfest: getestet nach SRA+SRB
WRU	Wasserfestes Obermaterial aus Leder
CI	CI-zertifiziert (Kälteisolierung) bis -17°C (±2°C)

Erläuterung der Codes

S1	SB + A + E + Geschlossene Ferse
S2	Wie S1 + WRU
S3	Wie S2 + P + Außensohle mit Profil
S5	Wie S3, jedoch Oberseite aus Gummi oder Polymermaterial



Art.Nr. BVIZ1 OR

- Hohes Modell mit Reißverschluss
- schwarzes Rindsleder kombiniert mit Cordura in Neonorange
- 100% metallfrei und 100% wasserdicht
- S3 HRO SRC WRU
- Größen 40-47
- Auch in neonorange erhältlich: Art.Nr. BVIZYL



Art.Nr. BVIZ2 YL

- Hohes Modell
- schwarzes Rindsleder kombiniert mit Cordura in Neongelb
- 100% metallfrei und 100% wasserdicht
- S3 HRO SRC WRU
- Größen 40-47
- Auch in neonorange erhältlich: Art.Nr. BVIZ1OR



Art.Nr. BSH010BR

- Arbeitstiefel
- Crazy Horse-Leder braun
- Robuste Zehenkappe
- Wasserdicht
- S3 HRO WRU SRC
- Größen 40 – 47
- auch in schwarz erhältlich: Art.Nr. BSH010BK



Art.Nr. BSH009BR

- Hohes Modell
- Wasserdicht
- Crazy Horse-Leder dunkelbraun
- Robuste Zehenkappe
- S3 HRO WRU SRC
- Größen 40 – 47
- Auch in schwarz erhältlich: Art.Nr. BSH009BK



Art.Nr. BSH006BK

- Slipper
- Crazy Horse-Leder schwarz
- Robuste Zehenkappe
- S3 HRO WRU SRC
- Größen 40 – 47
- Auch in braun erhältlich: Art.Nr. BSH006BR



Buckshot

Die Buckshot-Modelle von Buckler Boots – das ist Sicherheitsschuhwerk mit angespritzter Gummisohle und PU-Zwischenschicht für zusätzlichen Komfort und optimale Dämpfung, das mindestens S3 HRO WRU SRC-zertifiziert ist.

Spezifikation:

- Stahlspitze*
- Stählerne Zwischensohle*
- Antistatisch
- Öl- und hitzebeständige Gehsohle (300°C)
- Höchste Normierung für rutschfeste Sohlen
- Wasserfestes Obermaterial aus Leder

Empfohlene Einsatzbereiche:

- Landwirtschaft/ Gartenbau
- Bau
- Industrie
- Wartung
- Installation
- Logistik

- Zehenkappenschutz
- Mittelsohlenschutz
- Hitzebeständige Sohle
- Ölresistente Sohle
- Rutschfeste Sohle
- Wasserdicht
- Antistatisch
- Scheuerschutz
- YKK-Reißverschluss
- Wasserabweisend
- Abdruckfreie Sohle
- Breite Passform
- EN 388
- Kälteisolierung
- ESD-zertifiziert

Goodyear Welted

Goodyear Welted – das sind Sicherheitstiefel von höchster Qualität, bei der Obermaterial, Außensohle und Innensohle miteinander vernäht werden. Das natürliche Fußbett aus Kork sorgt für besten Tragekomfort und Atmungsaktivität. Dieser Stiefel ist ein wahrer Dauerbrenner unter den Arbeits- und Sicherheitsschuhen! Der Lieblingsschuh von Landwirten aus ganz Europa!

Empfohlene Einsatzbereiche:

- Landwirtschaft/ Gartenbau
- Bau
- Industrie
- Wartung
- Logistik

Nähere Auskünfte und Preise erfahren Sie von Ihrem VALTRA Vertriebspartner!



Art.Nr. B701SMWP

- Arbeitstiefel
- Crazy Horse Leder
- Stahlspitze und stählerne Zwischensohle
- K3-Sohle
- Wasserdicht
- SB P HRO WRU SRC
- Größen 40 – 47



Art.Nr. B650SM

- Hohes Modell
- Honey Nubuck-Leder
- Stahlspitze und stählerne Zwischensohle
- K3-Sohle
- Breites Fußbett
- Robuste Zweischicht-Zehenkappe
- SB P HRO SRC
- Größen 40-47



Largo Bay

Buckler Boots präsentiert einen dynamischen neuen Unisex-Sicherheitssneaker aus KPU/Leder in modernem Styling für höchste Sicherheitsanforderungen. Wie die übrigen Schuhe verfügen auch die Modelle Guyz und Liz über eine langlebige, optimal griffige Gummi-Laufsohle, die in puncto Öl- und Hitzebeständigkeit maximalen Normen gerecht wird. Verfügbar in Damen- (Liz) und Herren- (Guyz) Größen.

Spezifikation:

- S1 P HRO SRC ESD
- Komposit-Zehenkappe
- Metallfreie penetrationsgeschützte Zwischensohle
- Antistatisch
- ESD-zertifiziert - Klasse 2
- 100% metallfrei
- Energieabsorption in der Ferse
- Gehsohle mit Profil
- Rutschfest nach strengster Norm
- Öl- und hitzebeständige Sohlen
- (300°C/60 Sek)

Zur Verwendung unter leichten Arbeitsbedingungen.



Art.Nr. Herren: GUYZ

- Niedriges Modell
- Blaues Leder mit kontrastierendem KPU und Mesh als Obermaterial
- 100% metallfrei
- ESD-zertifiziert
- Abdruckfreie Gummi-Laufsohle
- Footbedz Komfort-Sohleneinlage
- S1 P HRO SRC
- Größen 40 – 47
- Auch in Damengrößen verfügbar: Art.Nr. LIZ Größen 36-41



Art.Nr. EAZY BR

- Hohes Modell
- Crazy Horse-Leder dunkelbraun
- Robuste Zweischicht - Zehenkappe
- Verschleißfeste Gummisohle
- PU-Zwischenschicht für Komfort und Dämpfung
- S3 HRO WRU SRC
- Größen 40 – 47
- Auch in schwarz verfügbar: Art.Nr. EAZY BK



Nubuckz

Nubuckz sind nach den EN-Normen S3 HRO SRC zertifiziert und sind darüber hinaus völlig metallfrei. Besser geht nicht – alle Normen erfüllt. Vollnarbiges Rindleder, Injection-Moulded-Konstruktion, Gummisohlen, vier Modelle zur Wahl, komfortable Einlegesohlen. Und das alles zu einem günstigen Preis. Injection-Moulded-Konstruktion ohne Kompromisse in Sachen Qualität – dafür verbürgt sich Buckler Boots mit der Body and Sole Together Forever-Garantie.

Art.Nr. NKZ102BK

- Hohes Modell, schwarzes Nubukleder
- Robuste Zehenkappe
- Herausnehmbare Einlegesohlen
- Verschleißfeste Gummisohle
- PU-Zwischenschicht für Komfort und Dämpfung
- 100% metallfrei
- S3 HRO SRC
- Größen 40 - 47
- Auch in braun erhältlich: Art.Nr. NKZ102BR



Preis-Leistung
SEHR GUT



Buckbootz S5

Der auffälligste Sicherheitstiefel seiner Generation! Der BBZ6000 ist wasserdicht und ist darüber hinaus mit Aerospencer-Futter ausgestattet, herausnehmbaren Einlegesohlen und Hi-Viz-Reflektorstreifen an der Seite. Das neonfarbene Hi-Viz-Innenfutter kann nach außen gerollt werden und bietet dadurch eine noch höhere Sicherheit.



Empfohlene Einsatzbereiche:

- Landwirtschaft/Gartenbau
- Bau
- Industrie
- Instandhaltung
- Infrastruktur
- Erdarbeiten



Art.Nr. BBZ6000GR

- EN S5 HRO SRC Gummi/Neopren-Stiefel
- Olivgrün
- 100% wasserdicht
- K3-Gummisohlen
- Atmungsaktives Aerospencer-Futter mit Honigwaben-Struktur
- Herausnehmbare federnde Einlegesohlen
- Hi-Viz-Streifen für zusätzliche Sichtbarkeit
- Größen 39 – 47
- CI-zertifiziert (Kälteisolierung) bis minus -17°C (±2°C)
- Auch in schwarz (Art.Nr. BBZ6000BK), orange (Art.Nr. BBZ6000OR) und blau (Art.Nr. BBZ6000BL) erhältlich



BALLENWICKELPRODUKTE

Garne, Netze und Folien

TREFFEN SIE DIE RICHTIGE WAHL FÜR IHRE BEDÜRFNISSE IN SACHEN PRESSEN...

TamaTwine+ für Großpackenpressen bietet eine speziell auf Ihre Bedürfnisse abgestimmte Produktpalette. Wählen Sie das stärkste Garn für extreme Bedingungen oder eine erhöhte Packlänge für mehr Ergiebigkeit. Auf beste Leistung können Sie zählen, egal welches Garn Sie einsetzen.

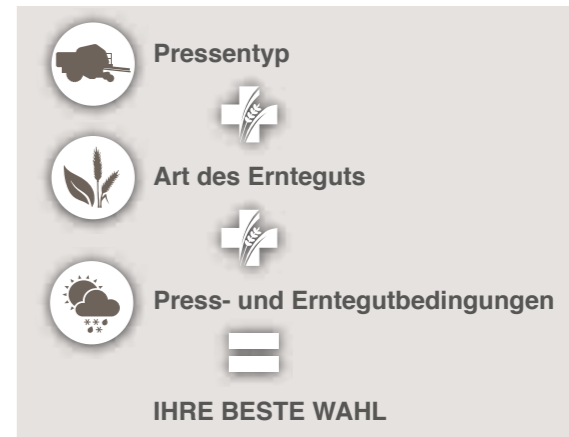

LSB Max

Packlänge 3200 m

Maximale Leistung für ihr Geld. Mit der branchenweit längsten Spulenlänge ist LSB Max für Ballen mit geringer Dichte ausgelegt, z.B. für besonders hochwertiges Heu.

LSB Long

Packlänge 3000 m

Optimale Lösung für Ballen mit Standard-Dichte für längeres Pressen. Als kosteneffiziente Lösung für das Ballenpressen, entspricht das LSB Long dem Typ 150.

LSB Power
Packlänge 2800 m

Kraftvoll und vielseitig für eine perfekte Passform. Entwickelt für alle Pressdichten, bietet LSB Power die Stärke und Leistung des Typ 130. LSB Power XL bietet die gleiche Leistung wie LSB Power in einer größeren Einzelspule.

Power XL
Spulenlänge 1650 m

HD Extra

Packlänge 2600 m

Extra-Länge für hohe Dichte. Speziell hergestellt für hohe Dichte bei schwierigen Bedingungen. HD Extra gleicht dem Typ 110.

HD Prime

Packlänge 2200 m

Höchste Leistung unter extremen Bedingungen. Tamas stärkstes Garn HD Prime sorgt für eine zuverlässige und konstante Pressleistung unter schwierigsten Bedingungen.



NIEDRIG



STANDARD



HOCH



SEHR HOCH



EXTREM

TamaTwine+ Vorteile:



ERHÖHTE PACKLÄNGEN →
WENIGER SPULENWECHSEL →
GRÖßERER OUTPUT

Extra lange Packlängen für seltenere Spulenwechsel, weniger Risiko und mehr Effizienz beim Pressen.



Unerreichte Knotenleistung, flexibel und stark, für 100% zuverlässige Knoten.



Optimierte Spulenform um problemloses Pressen zu gewährleisten.



Das einzige Großpackengarn, das von allen großen PRESSENHERSTELLERN VALIDIERT WURDE.



Zuverlässiges Pressen ohne Stopps.



Scannen Sie den QR-Code um das passende Garn für Sie zu finden.

RUNDBALLENNETZE

Passend für alle gängigen Rundballenpressen und nutzbar für alle Erntegüter, ist TamaNet+ eine benutzerfreundliche Lösung, die problemloses Pressen unter allen Bedingungen möglich macht. Diese Verlässlichkeit gibt Ihnen die Sicherheit, die sie während der Ernte benötigen.

- Jederzeit perfekte Ballen
- Kompatibel mit allen gängigen Rundballenpressen
- Effektive Abdeckung unter allen Bedingungen
- In drei Rollengrößen erhältlich, von handlich bis extra ergiebig.

Bezeichnung	Farbe	Ausführung
TamaNet+ 2800 m 73280062	Schwarz – weiß	1,23 x 2800 m 36 Rollen pro Palette
TamaNet+ 3800 m 73380020	Schwarz – weiß	1,23 x 3800 m 28 Rollen pro Palette
TamaNet+ 4500 m 73450062	Schwarz – weiß	1,23 x 4500 m 28 Rollen pro Palette



HOCHLEISTUNGS-STRETCHFOLIE FÜR DIE LANDWIRTSCHAFT:

polybale

Die 5-Sterne Wickelfolie für Silageballen

- 5-Lagen Blasfolien Technologie
- 100 % zuverlässiger Extrusionsprozess
- Automatische Kontrolle der Foliendicke während der Produktion

Lohnunternehmer und Landwirte die Polybale wählen, erhalten folgende 5-Sterne Leistungen:

- Hohe Durchstoß- und Reißfestigkeit
- Hervorragende Sauerstoffbarriere = verbesserte Silagequalität
- Kein unnötiger Stillstand und Zeitverlust
- Eine einzigartige Mischung von Klebstoff-additiven ermöglicht Wickeln unter allen Umständen
- Wetterfeste Lagerung unter allen Bedingungen



Technische Spezifikationen			
Breite (mm)	500	750	750
Dicke (µm)	25	25	25
Länge (m)	1800	1500	1650
Farben	Grün / Weiß	Grün / Weiß	Grün
Verpackung	Karton	Karton	Sleeve
Palettenmaße (cm)	108x108	100x125	100x125
Rollen / Palette	48	40	40
Palettenhöhe (cm)	± 165	± 165	± 165

Polybale wird in einem ISO 9001, ISO 14001 und OHSAS 18001 zertifizierten Unternehmen produziert.



polybale Pro

Die neue Generation Wickelfolie

- Mehr Laufmeter bedeuten mehr Ballen pro Rolle, weniger Rollenwechsel und weniger Stillstandzeit.
- Optimierte Folienleistung dank des vororientierten Herstellungsprozesses.
- Eine bessere Sauerstoffbarriere, die für die hervorragende Konservierung der Ernte entscheidend ist.
- Speziell für die Verwendung auf modernen, Hochleistungs- Kombimaschinen entwickelt.
- Weniger Folie, weniger Abfall und mehr Leistung.
- Vom SP Technical Institute of Sweden genormt und zertifiziert: Zertifikatsnummer 14 23 01

Technische Spezifikationen	
Breite (mm)	750
Dicke (µm)	20
Länge (m)	1950
Farben	Grün
Verpackung	Sleeve
Palettenmaße (cm)	125x100
Rollen / Palette	40
Palettenhöhe (cm)	± 165



Agribale

Die innovative Alternative für das Wickeln mit Netz

- Agribale bietet bedeutende Vorteile:**
- Formfestere, kompaktere Ballen = stabilere Ballen = einfachere Handhabung und Lagerung
 - Komplette Abdeckung des Ballens = verbesserte Sauerstoffbarriere = verbesserte Futterqualität
 - Folie & Folie System = einfach zu öffnen = einfach verwendbar mit dem Futtermischwagen
 - Glatte Folienoberfläche = kein verfangenes Futter = kein Futterverlust
 - Hergestellt aus dem gleichen Material wie Standardfolie = einfacher vom Ballen zu entfernen = einfacher recycelbar
 - Futter hoher Qualität ist leicht im Ballenformat zu transportieren = einfache und flexible Verfütterung



Technische Spezifikationen				
Breite (mm)		1280	1280	1380
Dicke (µm)		13	16	16
Länge (m)		2400	2000	2000
Palettenmaße (cm)		112x130	112x130	112x147
Rollen / Palette		20	20	20
Palettenhöhe (cm)		± 110	± 110	± 110
Verpackung	Nicht UV-stabilisiert	Sleeve	Sleeve	Sleeve

Agribale 13µm und 16µm ist nicht UV-stabilisiert und soll zusammen mit Polybale Stretchfolie verwendet werden.

PROFESSIONELLE FEUCHTEMESSUNG

für Rund- und Quaderballenpressen

Dem Wetter einen Schritt voraus mit HayBoss! Bessere Auslastung von Ballenpressen und höhere Erträge für Lohnunternehmer und Landwirte.

Das Pressen von Heu und Stroh ist extrem wetterabhängig. Wenn Heu zu lange vor dem Pressen liegen bleibt, vermindern sich Qualität und Ertrag. Zu früh gepresst und mit einem Feuchtegehalt von über 15% besteht die Gefahr der Überhitzung und schlimmstenfalls Entzündung der Ballen. Ohne Konservierung kommt es zu Schimmelbildung, das Heu wird staubig und die Ballenqualität vermindert.

Mit HayBoss Applikationssystemen ist der Landwirt wetterunabhängiger! Die Verwendung von Baler's Choice Heukonservierungsmittel macht sicheres Pressen bei Feuchtigkeitswerten zwischen 15 % – 27 % möglich.

HayBoss besteht aus verschiedenen Bausteinen: Drei Schritte zum perfekten Ballen!

1| FEUCHTE MESSEN

2| FEUCHTE STELLEN MARKIEREN

3| FEUCHTE STELLEN BEHANDELN

1 | FEUCHTEMESSUNG „BASIC“ UND „PROFI“ FÜR QUADERBALLENPRESSEN

Das präzise Messverfahren der HayBoss Feuchtemessung stellt den entscheidenden Vorteil gegenüber allen anderen Messgeräten dar! Das Messsystem benutzt hierzu zwei wie Sternräder geformte Sensoren, welche oben auf der Presskammer, unmittelbar hinter der Knoter-Einheit montiert sind.

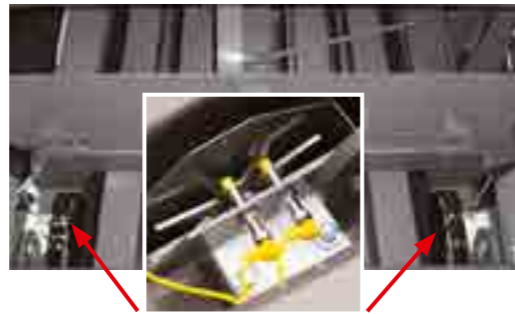

Sternräder in der Ballenkammer, hinter dem Knoter durchdringen den Ballen. Sie nehmen 9 mal pro Sekunde Feuchtwerte auf und erstellen alle drei Sekunden einen Durchschnittswert.

Sobald die Sternräder in den Ballen eindringen, fließt elektrischer Strom zwischen den Sensoren und folglich quer durch den Ballen. Das System misst die elektrische Leitfähigkeit und übersetzt diese in einen angezeigten Wert für die Feuchtigkeit. Hieraus ergibt sich eine Messgenauigkeit von +/- 1 Prozentpunkt bei einem Messbereich von 8% bis zu 72% Feuchtigkeit.

HayBoss misst kontinuierlich die Feuchte des Ballens, während dieser durch die Presskammer nach hinten befördert wird. Die Feuchte wird als durchschnittlicher Wert für den zuletzt abgeschlossenen Ballen auf dem Terminal angezeigt. Dieser Wert bleibt so lange in der Anzeige, bis ein neuer Ballen die Messeinrichtung durchläuft. Der Vorteil: Mittels der kontinuierlichen Feuchtemessung hat der Fahrer stets die Kontrolle über die sich ständig ändernde Feuchtigkeit des Erntegutes. Die HayBoss Recheneinheit ist mit dem ISOBUS der Presse verbunden. Alle Pressdaten werden direkt auf dem Traktor Terminal dargestellt:

- Auftragsdaten
- aktueller Feuchtwert
- durchschnittlicher Feuchtegehalt des zuletzt gepressten Ballens
- Ballengewicht
- Datum und Uhrzeit

Feuchtemessung „Basic“ für Quaderballenpressen

Die wichtigsten Details zusammengefasst:

- Präzision +/-1% Feuchtegehalt
- Feuchtemessung: 8% -70%
- Mit CanBus der Presse verbunden
- Keine Kalibrierung notwendig

**Artikelnummern PFC-0600A1
PFC-0600UHDE1 für Ultra HD Pressen**



Feuchtemessung „Profi“ für Quaderballenpressen

Die wichtigsten Details zusammengefasst:

- Präzision +/-1% Feuchtegehalt
- Feuchtemessung: 8% -70%
- Mit CanBus der Presse verbunden
- Keine Kalibrierung notwendig
- Genaue Dokumentation aller Aufträge
- Inkl. Bluetooth-Sender um ggf Steuerung über iPad zu ermöglichen

**Artikelnummern PFC-0665AE
PFC-0665UHDE für Ultra HD Pressen**

Die Profi Variante benötigen Sie, wenn Sie einen Ballenmarkierer oder Applikator nachrüsten wollen.

JOB DATA										
TRAIL	MODE	WATER	W/HR	W/HR	W/HR	W/HR	W/HR	W/HR	W/HR	DATE/TIME
1	Long	0	22	27	0.0	0.000000	0.00	00-May-14 08:00		
2	Long	0	22	28	0.0	0.000000	0.00	00-May-14 08:07		
3	Long	0	24	24	0.0	0.000000	0.00	00-May-14 08:10		
4	Long	0	24	24	0.0	0.000000	0.00	00-May-14 08:10		
5	Long	0	24	24	0.0	0.000000	0.00	00-May-14 08:10		
6	Long	0	24	24	0.0	0.000000	0.00	00-May-14 08:10		
7	Long	0	24	24	0.0	0.000000	0.00	00-May-14 08:10		
8	Long	0	24	24	0.0	0.000000	0.00	00-May-14 08:10		
9	Long	0	24	24	0.0	0.000000	0.00	00-May-14 08:10		
10	Long	0	24	24	0.0	0.000000	0.00	00-May-14 08:10		
11	Long	0	24	24	0.0	0.000000	0.00	00-May-14 08:10		
12	Long	0	24	24	0.0	0.000000	0.00	00-May-14 08:10		
13	Long	0	24	24	0.0	0.000000	0.00	00-May-14 08:10		
14	Long	0	24	24	0.0	0.000000	0.00	00-May-14 08:10		
15	Long	0	24	24	0.0	0.000000	0.00	00-May-14 08:10		

Im Job Record werden alle Daten genau dokumentiert.

2 | DER HAYBOSS BALLENMARKIERER FÜR QUADERBALLENPRESSEN

Verbunden mit der Feuchtemessung Profi, bietet der Ballenmarkierer eine einfache und kostengünstige Lösung, Ballen mit hoher Feuchtigkeit zu markieren. Nach Einstellung der Alarmschwelle durch den Bediener sprüht der Ballenmarkierer einen roten lebensmittelechten Farbstoff genau an die Stellen des Ballens, bei denen die vorgegebene Feuchtigkeitsgrenze überschritten wurde. Das Markierung von Ballen mit hoher Feuchtigkeit gestattet dem Bediener, nur Ballen innerhalb des bevorzugten Feuchtigkeitsbereichs im Stapel zu lagern. Alle markierten Ballen der minderen – da zu feuchten – Qualität können getrennt gelagert werden. Somit wird vermieden, dass sich Schimmelbildung von zu feuchten Ballen auf hochwertige Ballen mit korrektem Feuchtegehalt überträgt.

Artikelnummer HT0840



Bitte beachten: Markierte Ballen müssen unbedingt getrennt gelagert werden! Ansonsten kann es auch bei Ballen mit gutem Feuchtwert zu Schimmelbildung kommen.

3 | HAYBOSS APPLIKATOR FÜR QUADERBALLENPRESSEN

Der Applikator ist die konsequente Weiterführung der exakten Feuchtemessung und Farbmarkierung von Pressgut und eröffnet für die Produktion von Heu und Stroh nie dagewesene Möglichkeiten! Durch die Einspritzung der HayBoss Propionsäure „Baler's Choice“ in den Ballen kann der Pressvorgang bis zu einem Feuchtegehalt von 27% weitergeführt werden, ohne die Qualität des Pressgutes zu beeinträchtigen! Vor allem bei Quaderballen muss ab einer Feuchte von 15% damit gerechnet werden, dass die Qualität des Strohs/Heus rapide abnimmt und Schimmelbildung nicht zu vermeiden ist. Je nach Wetterverhältnissen, müssen vom Lohnunternehmer oder Landwirt oftmals große Ernteauffälle hingenommen werden. Felder können nicht rechtzeitig für Neusaaten vorbereitet und die Presse nicht optimal ausgenutzt werden. Der HayBoss Applikator ermöglicht bis zu 30% mehr Durchlauf beim Pressen, da in einem größeren Zeitfenster gepresst werden kann. Für das Heu bedeutet mehr Feuchtegehalt weniger Blattbruch und bessere Futterqualität.



HayBoss Applikator besteht aus

- Feuchtemessung „Profi“
- Sensoren zur Messung der Pressgeschwindigkeit und Ballenende
- Ein 420l Tank
- Pumpenbank mit bis zu drei Pumpen und Steuerung
- Spritzschild an der Pickup der Ballenpresse
- Rohre & Leitungen

Neu: Die patentierte, kostengünstige H2O HayBoss Feuchtemessung für Rundballenpressen

Fragen Sie Ihren VALTRA Vertriebspartner nach einem Angebot für Ihre Presse!

Wenn Sie Ihre Rundballenpressen mit einer präzisen und kostengünstigen Feuchtemessung ausstatten möchten, ist die neue H2O Feuchtemessung von AGCO Parts genau das Richtige! Die patentierte* Feuchtemessung ist einzigartig! Die Sensoren, die links und rechts in der Presskammer installiert werden, messen die Feuchtigkeit quer durch den ganzen Ballen. Das System erfasst Feuchtwerte von 8% bis 60% und ist somit sowohl für das Pressen von Silage als auch für das Pressen von Heuballen geeignet.

Die wichtigsten Details zusammengefasst:

- Feuchtemessung auf +/- 1%
- Messbereich 8% bis 60% - daher auch für das Pressen von Silage geeignet
- Kontinuierliche Feuchtemessung der äußeren 15 cm des Ballens während er gepresst wird.
- Darstellung sowohl der aktuellen Feuchtwerte als auch der Durchschnittswerte des zuletzt gepressten Ballens.
- Robuste Feuchte-Sensoren garantieren minimalen Verschleiß.

- Datenübertragung per Bluetooth auf Mobilgeräte
- Telefonieren funktioniert auch während des Einsatzes der Feuchtemessung.
- Zusatzausrüstung für Festkammerpressen erhältlich

Art.Nr. PFC-0200RBC PFC-0200FCA – Ballenendesensor

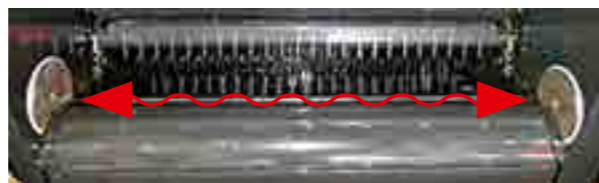

10 Volt Spannung ermitteln den Feuchtwert quer durch den Ballen



***Patent Nr: 8860443**
Die H2O Feuchtemessung übermittelt die Daten per Bluetooth auf moderne Kommunikationsmittel wie iPad, iPhone, oder Android* Mobiltelefone. Die entsprechende App "H2O HARVEST TEC" gibt es zum kostenlosen Download im App Store.

Ballen von höchster Qualität durch Verwendung von Baler's Choice: Premium gepufferte Propionsäure mit einem pH-Wert von 6,0!



Art.Nr. BC200 (200l Fass) BC1000 (1000l IBC Container)

Baler's Choice ist der für HayBoss empfohlene Schimmelhemmer. Es handelt sich um eine gepufferte Form von Propionsäure, welche mit einem pH-Wert von 6,0 nahezu pH-neutral ist! Somit hat das Mittel keine korrosive Wirkung auf die Ballenpresse. Baler's Choice ist deutlich wirksamer und sparsamer in der Anwendung als Wettbewerbsprodukte. Propionsäure gilt als der wirkungsvollste Schimmelhemmer auf dem Markt und findet auch in der Lebensmittelbranche Anwendung. Durch Verhindern der Schimmelbildung wird auch die Gärung gestoppt. Alle Futterpflanzen mit einem Feuchtegehalt über 15% durchlaufen einen Gärungsprozess, wenn sie nicht behandelt werden. Schimmelsporen befinden sich zum Zeitpunkt des Pressens in allen Futterpflanzen; je länger das Pressgut auf dem Boden liegt oder je mehr Regen es ausgesetzt war, desto stärker ist es

mit Schimmelsporen belastet. Durch die Behandlung mit Baler's Choice Propionsäure wird die Schimmelbildung bei einem Feuchtegehalt von bis zu 27% gestoppt.

Die Vorteile vom HayBoss Applikator mit Baler's Choice zusammengefasst:

- Ca. 30% mehr Durchlauf, da aufgrund des größeren Zeitfensters länger gepresst werden kann.
- Felder werden schneller geräumt.
- Die Presse wird besser ausgelastet, da sie länger im Einsatz ist.
- Bessere Heu-/Strohqualität und somit bessere Preise für Lohnunternehmer.
- Schwerere Ballen – da bei größerem Feuchtegehalt gepresst wird – erzielen bessere Preise.
- Bessere Futterqualität verringert den Kraftfutterbedarf und erhöht die Milchleistung / führt zu schnelleren Gewichtszunahme bei Mastvieh.

Auswirkung von Baler's Choice bei 16%-22%



Unbehandelt



Mit Baler's Choice behandelt

Heu mit, das bei einem Feuchtegehalt von 16%-22% gepresst wurde, verliert seine Farbe und seinen frischen Geruch. Eine geringe Menge von Baler's Choice kann dies vermeiden.

Auswirkung von Baler's Choice bei 23%-26%



Unbehandelt



Mit Baler's Choice behandelt

Unbehandelt wird sich das Heu bei Lagerung auf bis zu 50°C erhitzen. Schimmelbildung erfolgt und die Qualität sinkt erheblich. Mit Baler's Choice behandelt bleiben die Ballen kühl und die Farbe bleibt bestehen.

Auswirkung von Baler's Choice über 27%



Unbehandelt



Mit Baler's Choice behandelt

Beim Pressen bei einer Feuchtigkeit über 27% können die Ballen eine Temperatur von über 60°C erreichen. Das Heu wird schwarz und kann sich entzünden, wenn es nicht behandelt wurde. Baler's Choice arbeitet auch bei Feuchte bis zu 30% wenn das Heu mit der korrekten Menge behandelt wurde.

BATTERIEN

für den Nachbezug

Ihr VALTRA Vertriebspartner hält eine Vielzahl hochwertiger Batterien in Erstausrüsterqualität für Sie bereit!

Buffalo Bull Batterie

Buffalo Bull SHD bringt volle Power in jede Landmaschine.

Der harte Dauereinsatz bei Traktoren und Erntemaschinen stellt Batterien vor höchste Herausforderungen. Die Ansprüche an Zyklen- und Rüttelfestigkeit sind mit den Jahren enorm gestiegen. Eigenschaften wie Wartungsfreiheit, Betriebssicherheit und Kaltstartleistung sind heute wichtiger denn je. Die optimierte Buffalo Bull SHD Batterie ist die Antwort darauf. Die Buffalo Bull SHD Batterie ist der Problemlöser für Härtefälle, bei denen andere längst aufgeben würden! Die Batterie wurde von Banner mit unschlagbaren Vorteilen ausgestattet, die sie zur idealen Batterie im Landmaschinenbereich machen!

- Wartungsfrei dank Kalzium-Technologie
- Speziell für große Landmaschinen mit hohen Schlepplasten konzipiert
- Besonders hohe Kaltstartströme



- Einfache Wartung dank von außen sichtbaren Elektrolyt-Standmarkierungen und zweckmäßigen Verschraubungen
- Robuste Konstruktion mit Satzverklebung
- Taschenseparatoren für Kurzschlussicherheit und hohen Startstrom

Batterie-Typ	Artikelnummer	Nennspannung V	Kapazität AH 20h *5h	Kaltstartstrom A EN	Schaltung	Länge max. (mm)	Breite max. (mm)	Kasten-höhe max. (mm)	Gesamt-höhe max. (mm)	Bodenleiste
Buffalo Bull SHD PROfessional - Erstausrüsterqualität - absolut wartungsfrei										
SHD PRO 645 03	X991 451 000 590	12	145	800	3	514	189	195	220	B00
SHD PRO 680 08	X991 451 000 600	12	180	1000	3	514	223	195	220	B00
SHD PRO 725 03	X991 451 000 610	12	225	1150	3	517	273	212	240	B00
Buffalo Bull SHD - Erstausrüsterqualität (Super Heavy Duty)										
SHD 680 32	X991 450 500 000	12	180	1000	3	514	223	195	220	B00
SHD 725 11	X991 450 501 000	12	225	1150	3	517	273	212	240	B00
Buffalo Bull HD - Erstausrüsterqualität										
610 48	X991 450 502 000	12	110	800	1	344	172	214	230	B00
625 13	X991 450 503 000	12	125	760	1	345	172	260	283	B00
625 23	X991 451 000 560	12	125	720	2	280	267	213	230	B00
632 11	X991 451 000 560	12	132	900	0	508	174	205	205	B01
640 35	X991 451 000 560	12	140	760	3	514	189	195	220	B00/01
680 32	X991 451 000 560	12	180	950	3	514	223	195	220	B00
680 89	X991 451 000 560	12	180	950	4	510	216	205	225	B03
725 11	X991 451 000 560	12	225	1050	3	517	273	212	240	B00

Running Bull AGM

Running Bull AGM - Starter- und Bordnetzatterie in Vliestechnik für extremste Rüttel- und Zyklenbeanspruchung (AGM = Absorbent Glass Mat; die Säure ist im Glasvlies aufgesaugt und somit gebunden)



- Dreifache Zyklenfestigkeit im Vergleich zu herkömmlichen Starterbatterien: höchste Einstufung E4/M3 gemäß EN 50342-1
- Auslaufsicher dank im Glasvlies gebundenem Elektrolyt (Absorbent Glass Mat)
- Absolut wartungsfrei dank Rekombinationstechnik
- Höchste Startleistung dank sehr niedrigem Innenwiderstand
- Einbau in Seitenlage möglich (max. 90° Neigungswinkel)
- Flexibler Einsatz als Starter- und Bordnetzatterie

Batterie-Typ	Artikelnummer	Nennspannung V	Kapazität AH 20h *5h	Kaltstartstrom A EN	Schaltung	Länge max. (mm)	Breite max. (mm)	Kasten-höhe max. (mm)	Gesamt-höhe max. (mm)	Bodenleiste
Running Bull AGM Batterie in Vliestechnik für Premium Start/Stop Anwendung										
560 01	X991 451 000 630	12	60	640	0	241	175	190	190	B13
570 01	X991 451 000 640	12	70	720	0	278	175	190	190	B13
580 01	X991 451 000 650	12	80	800	0	315	175	190	190	B13
592 01	X991 451 000 660	12	92	850	0	354	175	190	190	B13
605 01	X991 451 000 670	12	105	950	0	394	175	190	190	B13

Power Bull PROfessional

Power Bull/PROfessional - Starterbatterie für Landmaschinen mit hohem Energiebedarf

Batterien mit hervorragenden Kaltstarteigenschaften von 45 Ah bis 110 Ah



- 9 Typen mit 50 Ah/63 Ah/77 Ah/84 Ah/100 Ah/110 Ah Kapazität
- Nochmals gesteigerte Kaltstarteigenschaften (A)
- Erstausrüsterqualität nach den Vorgaben von BMW und VW
- 175/190 mm Original-Bauhöhe
- Verbessertes Zyklenverhalten dank optimierter Masserezeptur

Batterie-Typ	Artikelnummer	Nennspannung V	Kapazität AH 20h *5h	Kaltstartstrom A EN	Schaltung	Länge max. (mm)	Breite max. (mm)	Kasten-höhe max. (mm)	Gesamt-höhe max. (mm)	Bodenleiste
Power Bull PROfessional Kalzium PKW Batterie der neuesten Generation										
P63 40	X991 451 000 350	12	63	620	0	241	175	190	190	B13
P77 40	X991 451 000 400	12	77	700	0	278	175	190	190	B13
P84 40	X991 451 000 430	12	84	760	0	315	175	190	190	B13
P100 40	X991 451 000 460	12	100	820	0	354	175	190	190	B13
P110 40	X991 451 000 470	12	110	900	0	394	175	190	190	B13

Ihr VALTRA Vertriebspartner hält auch ein breites Sortiment an Zubehörartikeln rund um Batterien für Sie bereit.

Banner-Artikelnummer	Beschreibung
Ladegeräte	
120006000	Profiladegerät IEB für den Werkstatteinsatz 12-120V 30A - IEB Profiladegerät
1232403030	Automatisches Fronius Ladegerät 12V 30A - Activa Seller 30A
1232403025	Spezialladegerät Banner für Kalzium Batterien - Banner Accucharger Professional 25A
1232403035	Spezialladegerät Banner für Kalzium Batterien - Banner Accucharger Professional 35A
124000020	Vollautomatisches Ladegerät 6V/12V 2A - Banner Accucharger 2A
124000030	Vollautomatisches Ladegerät 12V 3A - Banner Accucharger 3A
1240000260	Vollautomatisches Ladegerät 12V 6A - Banner Accucharger 6A recovery
1240000212 NEU	Vollautomatisches Ladegerät 12V 10A auch für tiefentladene Batterien - Banner Accucharger 10A recovery
1240000124	Vollautomatisches Ladegerät 24V 10A - Banner Accucharger 10A 24V
1240005100 NEU	Vollautomatisches Ladegerät 12V 100A - Banner Accucharger Pro 100A
1240000612	Ladezustandsanzeige (Ampelprinzip) 12V - Banner Battery Controller BBC12
1240000624	Ladezustandsanzeige (Ampelprinzip) 24V - Banner Battery Controller BBC24
1240001500	Automatisches Ladegerät Motorrad 12V 0,9A - Accugard Bike Banner
1240001600	Automatisches Ladegerät Auto 12V 1,8A - Accugard Car Banner
1240001700	Automatisches Ladegerät 12V 7A / 24V 3,5A - Banner Accu Pro
1240001910	Spannungsausgleicher für zwei in Serie geschalteter Batterien - Charging Equalizer
1240004500	Automatisches Ladegerät für Mehrfachladung - Banner Multicharger 4x5A
Starthilfegeräte	
1030003000	Gerät zum Erhalt der Fahrzeugdaten bei Batteriewechsel - Memory Saver PM17A
1220000702	transportables PKW-Starthilfegerät - P3 Professional 3100 Amp Evolution MAX
1220000311	transportables PKW/LKW-Starthilfegerät - P12/24 Start Truck Evolution
1220008000	transportables PKW-Starthilfegerät Lithium - Banner Jump Starter Lithium 12 Volt
1220009000	transportables PKW/LKW-Starthilfegerät Lithium - Banner Jump Starter Lithium 24 Volt
Test- und Prüfgeräte	
1210000111	Batterieschnelltester - BBT LED
1210000121	Spannungsanzeiger digital - BBT Voltmeter
1210000131 NEU	Batterietester 12V mit Kaltstart- und Ladesystemtest - BBT DBA
1210000200	Batteriebelastungstester analog 6V/12V bis 100A - Milton
1210000225	Batteriebelastungstester digital 6V/12V bis 100A - Milton
1210000230	Batteriebelastungstester analog 12V bis 500A - DHC 500A2
1210000250	Batterietester elektronisch 6V/12V - BT301 inkl. Drucker
1210000290	Batterietester elektronisch 12V - BBT HD1 inkl. Drucker
1210000305	Batterietester elektronisch 12V für PKW Batterien - BBT 305 inkl. Drucker
1210000605	Werkstattbatterietester elektronischer 12V für PKW + LKW Batt. - BBT 605 inkl. Drucker
1210005000	Dateneinlesegerät bei Batteriewechsel für alle PKW - Banner Batterie Service Tool
1240001800	Werkstatttestgerät mit PC Anschluss 12V bis 420A - Forex Tester
Batterie-Service-Geräte	
1000000110	Pol-Schutz Spray 400ml
1000000200	Polfett 1 kg
1010001200	Neutralonspray

Bodenleisten

B	ohne Bodenleiste		
B 00	ohne Bodenleiste		
B 01	3 notches		
B 03	3 notches		
B 13	5 notches		

Schaltungen

	6 Volt	12 Volt
0		
1		
2		
3		
4		

BETRIEBSSTOFFE

- 24 AdBlue®
- 27 Frostschutz für VALTRA Traktoren
- 28 VALTRA Schmierstoffe
- 32 AGCOLOC Kleb- & Dichtstoffe



ADBLUE®

AdBlue® (DIN 70070 und ISO 22241/1) ist ein Markenname für eine wasserklare, synthetisch hergestellte 32,5% Lösung hochreinen Harnstoffs in demineralisiertem Wasser. AdBlue® wird zur Nachbehandlung von Abgasen in einem SCR-Katalysator benutzt. Dabei wird durch selektive katalytische Reduktion (SCR), der Ausstoß von Stickoxiden (NOx) um etwa 90% reduziert. Die in einem separaten Tank liegende Harnstofflösung AdBlue®, wird mittels Dosierpumpe oder Injektor dosiert in den Abgasstrom eingespritzt und sorgt im SCR-Katalysator für eine chemische Reaktion. Hierbei werden nur die Stickoxide in Stickstoff und Wasserdampf umgewandelt.

Tipps zum Umgang:

- beim Verschütten sofort mit Wasser reinigen
- jeglichen Kontakt mit Metallen vermeiden
- Abfüllpumpsystem nach Gebrauch mit warmen Wasser reinigen
- keiner direkten Sonneneinstrahlung aussetzen
- AdBlue®-Tanks und Tankdeckel stets fest verschließen
- AdBlue® gefriert ab -11°C, ist es einmal gefroren, kann es nach dem Auftauvorgang wieder benutzt werden
- AdBlue®-Tanks niemals mit Wasser oder anderen Flüssigkeiten befüllen
- keine Vermischungen mit anderen Flüssigkeiten
- Gebinde nur stehend lagern



Ihr VALTRA Vertriebspartner hält die folgenden Gebindegrößen für Sie bereit:

20 Liter Kanister - AdBlue® mit Ausgießer

Art.Nr. X991 601 030 000



210 ltr. Fass ohne Pumpe

Art.Nr. X991 601 031 000



1000 ltr. Fass IBC ohne Pumpe

Art.Nr. X991 601 032 000



Pumpen und Auffangwanne

AdBlue® Pumpe Basic für IBC

4 Meter Schlauch, manuelle Zapfpistole

Art.Nr. X991 601 014 000



AdBlue® Pumpe Premium für IBC

8 Meter Schlauch, Automatik Zapfpistole, K24 Zählwerk

Art.Nr. X991 601 013 000



AdBlue® Pumpe für 210 Liter Fass

6 Meter Schlauch, Automatik Zapfpistole

Art.Nr. X991 601 015 000



Auffangwanne AdBlue® IBC

DIBT-Zulassung – Z-40.22-472

Art.Nr. X991 601 041 000



Starterpakete

Für Lohnunternehmer und große Betriebe, bieten wir interessante Starterpakete an. Sparen Sie sich die Fahrt zur Tankstelle und bevorraten Sie sich auf Ihrem Anwesen mit AdBlue®!

Nur bei Ihrem VALTRA Vertriebspartner!

210 Liter Fass AdBlue®

inklusive hochwertiger Pumpe mit automatischer Zapfpistole und 6 Meter Schlauch

Art.Nr. X991 601 040 000



AdBlue® Pumpe



1000 Liter IBC Tank AdBlue®

inklusive Premium Pumpe mit 8 Meter Schlauch, automatischer Zapfpistole und K24 Zählwerk

Art.Nr. X991 601 042 000



AdBlue® Pumpe Premium



FROSTSCHUTZ FÜR VALTRA TRAKTOREN

NEU Valtra Kühlerfrostschutz Orange*

Amin-, nitrit-, borat- und phosphatfrei mit Langzeitwirkung und Korrosionsschutz

- Dieser Frostschutz findet Anwendung bei allen Traktoren ab Fahrgestellnummer YK5N103H0FS086009
- Verhindert Kavitationsschäden
- Schützt vor Ablagerungen im Kühlsystem; greift den Lack nicht an
- Ist verträglich mit Schlauch- und Dichtungsmaterial
- Für Sommer- und Winterbetrieb geeignet
- Korrosionsschutz-Prüfung nach ASTM D 3306

Artikelnummer	Menge
X991 601 055 000	5 l
X991 601 056 000	20 l
X991 601 057 000	60 l
X991 601 058 000	208 l



Mischungstabelle:

Kühlerfrostschutz Orange	Wasser	Gefrierschutz
1 Teil	2 Teile	-20° C
1 Teil	1,5 Teile	-27° C
1 Teil	1 Teil	-37° C

Valtra Kühlerfrostschutz Ready Mix Orange

Artikelnummer	Menge
X991 601 600 371	20 l
X991 601 600 373	208 l
X991 601 600 372	5 l

Mischungstabelle:

Kühlerfrostschutz Ready Mix Orange	Wasser	Gefrierschutz
Pur	0 Teile	-40° C
1 Teil	1 Teil	-20° C

Kühlerfrostschutz Rosa*

Amin-, nitrit- und phosphatfrei mit Langzeitwirkung und Korrosionsschutz

Artikelnummer	Menge
X991 601 050 000	5 l
X991 601 051 000	20 l
X991 601 052 000	60 l
X991 601 053 000	208 l



Mischungstabelle:

Kühlerfrostschutz Rosa	Wasser	Gefrierschutz
1 Teil	2 Teile	-20° C
1 Teil	1,5 Teile	-27° C
1 Teil	1 Teil	-37° C

Scheibenfrostschutz

Für die Scheibenreinigung im Winter. Geeignet für Scheibenwaschanlagen mit Fächerdüsen und für Polycarbonatscheinwerfergläser. Enthält Tenside, Additive und Alkohole. Geprüfte Qualität.

Artikelnummer	Menge
X991 601 600 381	1 l
X991 601 600 383	5 l
X991 601 600 382	25 l



Mischungstabelle:

Scheibenfrostschutz	Wasser	Gefrierschutz
unverdünnt	0 Teile	-30° C
1 Teil	1 Teil	-20° C
1 Teil	2 Teile	-10° C
1 Teil	3 Teile	-5° C

* Bei beiden Frostschutzmitteln handelt es sich um Konzentrate, die mit destilliertem Wasser verdünnt werden. Nach Empfehlung der Motorenhersteller soll die Konzentration bei 33% bis 50% liegen.

VALTRA SCHMIERSTOFFE

Exklusiv bei Ihrem
VALTRA Händler!

VALTRA Schmierstoffe werden in enger Zusammenarbeit zwischen Motorenherstellern und dem VALTRA Engineering entwickelt und erfüllen strengste Vorgaben und Richtlinien. Mit Schmierstoffen von VALTRA haben Sie die Gewissheit, den richtigen Schmierstoff auch für härteste Einsatzbedingungen zu haben.

Ihr VALTRA Vertriebspartner kann Ihnen aus einem breiten Spektrum an freigegebenen Schmierstoffen den richtigen Schmierstoff für Ihren Traktor bieten.



Artikel	Artikelnummer*	Gebinde
Getriebeöle / Achsen		
VALTRA Transmission XT60 (API GL4, VALTRA G2-08)	X991 700 300 000 X991 700 310 000 X991 700 320 000 X991 700 330 000	20 l 60 l 208 l lose**
VALTRA Axle LS 85W-90 (API GL5 + LS)	X991 700 400 000 X991 700 410 000 X991 700 420 000	20 l 60 l 208 l
VALTRA Axle 80W-90 (API GL5)	X991 700 500 000 X991 700 510 000 X991 700 520 000	20 l 60 l 208 l
Technilub BIO SYNTHETIC UTTO	TNBIOUTTO.4X5A TNBIOUTTO.20A TNBIOUTTO.60A TNBIOUTTO.208A	5 l 20 l 60 l 208 l
Motorenöle		
VALTRA Engine CR-4 10W-40 (API CJ-4, ACEA E9)	X991 700 050 000 X991 700 010 000 X991 700 020 000 X991 700 030 000 X991 700 040 000	5 l 20 l 60 l 208 l lose**
VALTRA Engine CR Ultra 10W-40 (API CI-4, ACEA E7)	X991 700 100 000 X991 700 110 000 X991 700 120 000 X991 700 130 000	20 l 60 l 208 l lose**
VALTRA Engine E 15W-40 (API CI-4, ACEA E7)	X991 700 230 000 X991 700 200 000 X991 700 210 000 X991 700 220 000	5 l 20 l 60 l 208 l
Hydrauliköle		
VALTRA Hydraulic 46	X991 700 600 000 X991 700 610 000 X991 700 620 000 X991 700 630 000	20 l 60 l 208 l lose**

Artikel	Artikelnummer*	Gebinde
Motorenöle		
AGCO Parts Premium Extra Engine Oil 10W-40	X991 810 006 000 X991 810 005 000 X991 810 008 000 X991 810 007 000	5 l 20 l 209 l lose**
AGCO Parts Premium Engine Oil 15W-40	X991 810 003 000 X991 810 002 000 X991 810 001 000 X991 810 004 000	5 l 20 l 209 l lose**
Getriebeöle		
AGCO Parts Transmission Oil 10W-30	X991 810 015 000 X991 810 014 000 X991 810 016 000	20 l 209 l lose**
AGCO Parts Premium Transmission Oil 15W-40	X991 810 012 000 X991 810 011 000 X991 810 013 000	20 l 209 l lose**
Achsöle		
AGCO Parts Axle Oil 85W-140	X991 810 024 000 X991 810 023 000	20 l 209 l
AGCO Parts Axle Oil LS 80W-90	X991 810 026 000 X991 810 025 000	20 l 209 l
Hydrauliköle		
AGCO Parts Hydraulic Oil 46	X991 810 032 000 X991 810 031 000	20 l 209 l
AGCO Parts Hydraulic Oil 68	X991 810 034 000 X991 810 033 000	20 l 209 l
Schmierfett		
AGCO Parts Premium EP Fett	X991 810 041 000	400 g

* Bitte beachten! In der Schweiz und Österreich gelten andere Artikelnummern. ** Mindestbestellmenge 800 l
In Benelux gelten für AGCO Parts Schmierstoffe andere Artikelnummern.

Handfaspumpen mit Rohr

- Hubkolbenpumpe mit Rohr
- für 200 Liter / 60 Liter Fass
- mit 2 Fassadaptern und Saugrohr
- NUR für Öl und Dieselkraftstoff

1 Stck.: X991 601 600 430



Handhebelkolbenpumpe Universal AF 10

- Eine Pumpe für alle Medien (Öl, Frostschutz Diesel, Heizöl, Schmieröle etc.)
- bis max. 150 mm²/s
- Polypropylen, NBR-Dichtung
- Auslaufbogen, Kunststoff-Teleskopsaugrohr
- für 50l - 200l-Fässer
- ca. 0,25l / Hub

1 Stck.: X991 601 600 450



DAS RICHTIGE ÖL

Die Verwendung des richtigen Schmierstoffes und die Einhaltung der vorgeschriebenen Serviceintervalle ist für den Werterhalt Ihrer Maschine von größter Wichtigkeit. Werden Serviceintervalle zu lange hinaus gezögert oder minderwertige Schmierstoffe verwendet, kann das kostspielige Folgen haben. Hier einige Beispiele:

Ölschlammbildung...

- entsteht durch zu große Intervalle beim Ölwechsel.
- durch die Verwendung von teilsynthetischen oder mineralischen Ölen, wo vollsynthetische Öle vorgeschrieben sind.
- führt zu geringerer Leistung, erhöhtem Verbrauch und erhöhtem Verschleiß.



Die Verwendung von minderwertigen Ölen birgt Risiken!

Typischerweise kommt es zu Rußablagerungen am Kolbenring. Dies hat zur Folge, dass der Kolbenring nicht mehr richtig schließt. So gelangen sog. Blow By Gase ins Kurbelgehäuse. Der Ölfilm verliert seine Stabilität und das Öl seine schmierenden Eigenschaften. Dadurch wird ein früherer Ölwechsel erforderlich.



Kolbenring nach 300 Stunden mit Originalschmierstoff



Kolbenring nach 300 Stunden mit Standard-Schmierstoff

Die Verwendung eines unpassenden Schmierstoffes (ohne Turboladerkompatibilität) führt zu:

- Kohleablagerungen am Turbolader (in der Abbildung rechts).
- weniger Leistung und erhöhtem Verbrauch.
- erhöhtem Verschleiß und im Extremfall sogar bis zum Ausfall des Turboladers.



Partikelfilter

Die maximale Lebensdauer des Partikelfilters kann nur bei Verwendung des passenden Schmierstoffes gewährleistet werden. Unpassende Schmierstoffe führen zu erhöhten Ablagerungen am Partikelfilter, wie in der Abbildung links deutlich zu erkennen ist. Die Ablagerungen werden durch die Verwendung von Originalschmierstoffen deutlich reduziert, weil die Öle perfekt auf den Motor abgestimmt sind. Dadurch wird eine lange Laufzeit des Partikelfilters garantiert.

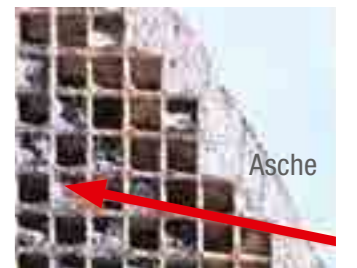

Ausbrüche an Zahnflanken...

lassen sich durch die Verwendung des Original-Getriebeöls vermeiden. So wird der Verschleiß reduziert.



Kegelrad nach 300 Stunden mit Originalschmierstoff



Kegelrad nach 300 Stunden mit Standard-Schmierstoff

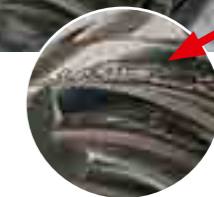

Hier sind kleine Ausbrüche an den Zahnflanken deutlich zu erkennen.

Schmierstoffe für Valtra Traktoren

Sparen Sie sich Kopfzerbrechen über erhöhten Verschleiß und das optimale Zusammenspiel von Öl und Motor, indem Sie gleich die richtigen Betriebsflüssigkeiten zum Einsatz bringen!

SCHMIERSTOFFE FÜR VALTRA TRAKTOREN

Die Grafik gibt Ihnen einen Überblick, welchen Schmierstoff Sie für die unterschiedlichen Anwendungen benötigen.

Motor

VALTRA Engine CR Ultra 10W-40

- Hochwertiges Motorenöl für einen breiten Anwendungsbereich
- Für emissionsarme Dieselmotoren der Norm TIER III

Spezifikationen: SAE 10W-40, API CI-4, ACEA E7

VALTRA Engine CR-4 10W-40

- 100% synthetisches Motorenöl für Dieselmotoren
- Für moderne Motoren mit SCR-Technologie
- Verringert Öl- und Kraftstoffverbrauch

Spezifikationen: SAE 10W-40; API CJ-4; ACEA E9

VALTRA Engine E 15W-40

- Mehrbereichs-Dieselmotorenöl
- Bietet breiten Anwendungsbereich
- Auch für ältere Motoren geeignet

Spezifikationen: SAE 15W-40; API CI-4; ACEA E7

AGCO Parts Premium Extra Engine Oil 10W-40

- Kraftstoffersparnis
- Besonderer Schutz
- Low-SAPS Technologie
- Auf Basis Synthesetechnologie

Spezifikationen: API CJ-4, ACEA E9/E6, CAT: ECF-3, Cummins: CES 20081, Deutz DQC IV-10 LA, MAN 3477, 3271-1, MB Approval 228.51

Einsatzhinweise: Für alle Stage V, Stage IV/Tier 4 Motoren und darunter (inkl. Deutz TTCD, außer MAN D26 u. D38)

AGCO Parts Premium Engine Oil 15W-40

- Low SAPS Technologie

Spezifikationen: API CJ-4, ACEA E9, JASO DH-2, CAT: ECF-3

Einsatzhinweise: Für alle Stage IV/Tier 4 Motoren und darunter (außer Deutz TTCD und MAN D26)

Schmierfett

AGCO Parts Premium EP Grease

- Universal Schmierfett
- Auf Basis Lithium-Hydroxystearat Eindicker, NLGI Konsistenz Klasse 2

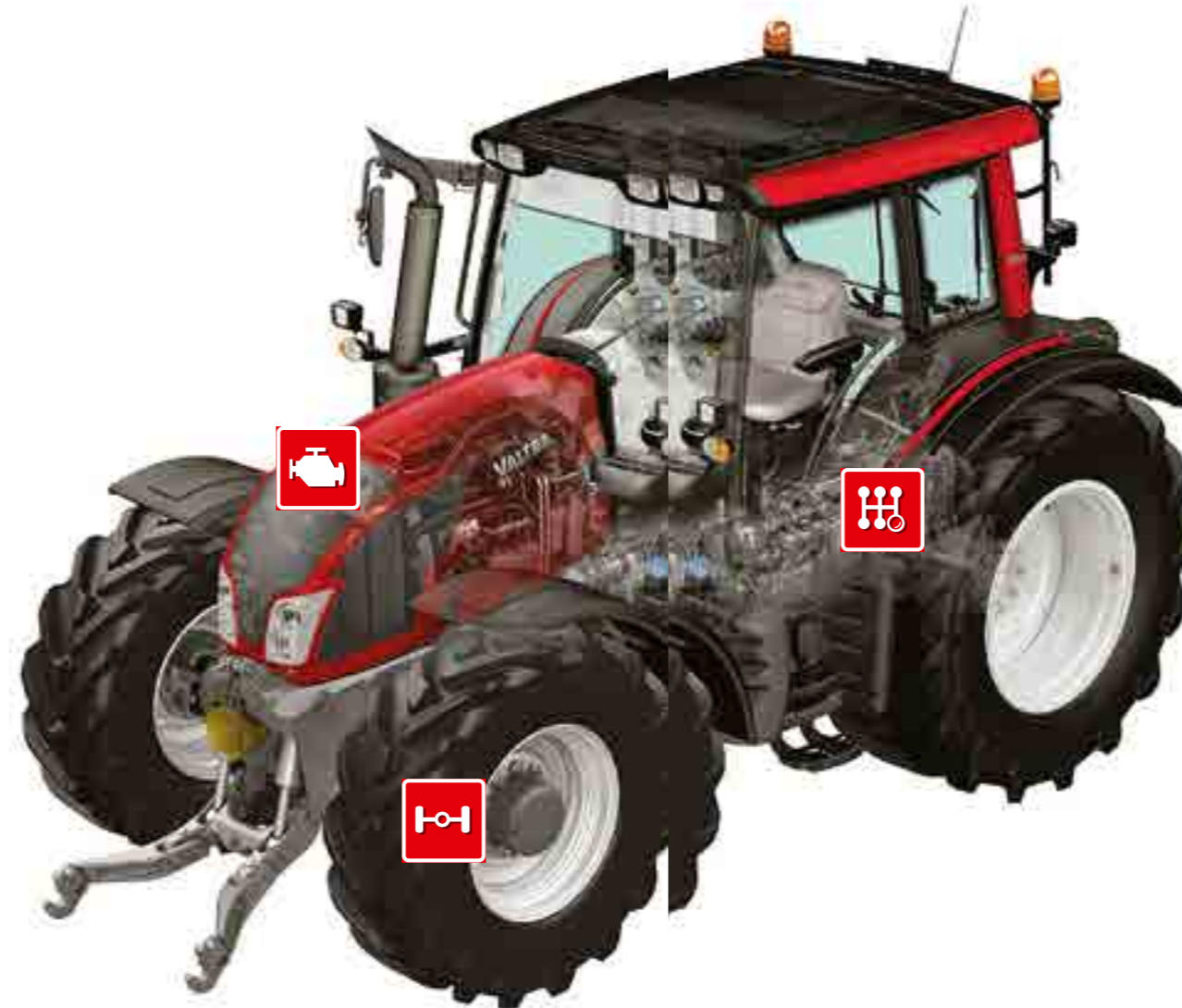

Kraftübertragung

VALTRA Transmission XT 60

- Getriebeöl für alle VALTRA Traktoren
- Für anspruchsvolle CVT-Getriebe
- Unter allen Klimabedingungen empfohlen

Spezifikationen: VALTRA G2-08; API GL-4

AGCO Parts Transmission Oil 10W-30

UTTO (Universal Tractor Transmission Fluid)
Spezifikationen: API GL-4, Massey Ferguson M1145, M1143, JD J20C, CAT TO-2, ZF TE-ML 03E, 05F, 06D, 06K, 06M, 06N, 06R, 17E, 21F

Einsatzhinweise: Für alle VALTRA Getriebe und Hydrauliksysteme

AGCO Parts Premium Transmission Oil 15W-40

- STOU (Super Tractor Oil Universal), Motor und Kraftübertragung, – Getriebe/Hydraulik
- Spezifikationen:** API CF-4/SF, GL-4, Massey Ferguson M1144, M1139; JD J27, CAT TO-2, ZF TE-ML 06B

Einsatzhinweise: Für alle AGCO Getriebe und Hydrauliksysteme, als Motorenöl nur in älteren Motoren (unterhalb von Tier 2) einsetzbar

TechniLub Bio Synthetic UTTO

Biologisch abbaubares UTTO-Öl für Einsätze im Forst oder Wasserschutzgebieten

Achse

VALTRA Axle 80W-90

- Effizientes Getriebe- und Hypoidöl
- Für Vorderachsen und Achsdifferenziale geeignet, wenn GL-5-Öl empfohlen wird

Spezifikationen: SAE 80W-90; API GL-5

VALTRA Axle LS 85W-90

- Achsgetriebeöl Typ LS
- Besonders für Achsantriebe mit Sperrdifferential
- Gutes Gleitverhalten und Schalten der Sperre

Spezifikationen: SAE 85W-90; API GL-5 + LS

AGCO Parts Axle Oil 85W-140

Spezifikationen: API GL-5

Einsatzhinweise: Nicht für Hypoidantriebe mit LS-Differential

AGCO Parts Axle Oil LS 80W-90

Limited Slip

Spezifikationen: API GL-5

Einsatzhinweise: Geeignet für alle Hypoidantriebe mit oder ohne LS-Differential

Hydraulik

VALTRA Hydraulic 46

- Hochwertiges Mehrbereichs-Hydrauliköl
- Verhindert Schaumbildung und Oxidierung bei starken Temperaturschwankungen

Spezifikationen: DIN 51 524/3 HVLP

AGCO Parts Hydraulik Oil 46

- Für Hydrauliksysteme

Spezifikationen: Denison (HF-0, HF-1, HF-2), ISO 11158 (HV fluid), AFNOR NF-E 48-603, ASTM 6158-05 (HV fluid), DIN 51524 Part 3 HVLP type, Swedisch standard SS 15 54 34 AM, GB 111181-1-94 (HV fluids)

Einsatzhinweise: Für gemäßigte Umgebungstemperaturen

AGCO Parts Hydraulik Oil 68

Für Einsatz unter schwerer Last und weitem Temperaturbereich

Spezifikationen: Denison (HF-0, HF-1, HF-2), ISO 11158 (HV fluid), AFNOR NF-E 48-603, ASTM 6158-05 (HV fluid), DIN 51524 Part 3 HVLP type, Swedisch standard SS 15 54 34 AM, GB 111181-1-94 (HV fluids)

Einsatzhinweise: Für hohe Umgebungstemperaturen

AGCOLOC KLEB- & DICHTSTOFFE

Als offizieller Vertriebspartner für VALTRA Maschinen arbeitet Ihr Händler auch bei der Reparatur & Wartung mit Produkten, die einen Freigabeprozess beim VALTRA Engineering durchlaufen haben. Ihr VALTRA Vertriebspartner hält genau diese Produkte auch für Sie bereit. Auf diese Qualität können Sie sich verlassen!

Anaerobe Kleb- & Dichtstoffe

Anaerobe Produkte härten zwischen den Metallen unter dem Entzug von Sauerstoff aus. Durch die sichere Verbindung verhindern sie kostspielige Beschädigungen der Materialien und das Loslösen durch z.B. Vibration und Erschütterung.

AGCOLOC 2S74 / Schraubensicherung, mittelfest

Art.Nr. X991 830 020 000 (10 ml)

Mittelfester, anaerober Klebstoff zur Sicherung und Dichtung von Schraubverbindungen, welche sich wieder leicht demonstrieren lassen sollen. Ideal für Gewinde mit kleinem Durchmesser. Hohe Widerstandsfähigkeit gegen Korrosion, Vibration, Wasser, Gase, verschiedene Öle, Kohlenwasserstoffe und viele andere Chemikalien.



Eigenschaften	Ausprägung
Farbe	blau
Max. Spaltfüllvermögen	0,10 mm
Handfestigkeit nach	10 - 20 min.
Funktionsfähigkeit nach	1 - 3 h
Endfestigkeit nach	5 - 10 h
Temperaturbeständigkeit	-55°C bis +150°C
Gebinde	10 ml

AGCOLOC 2S43 / Schraubensicherung, mittelfest

Art.Nr. X991 830 030 000 (10 ml),

Art.Nr. X991 830 040 000 (50 ml)

Mittelfester, anaerober Klebstoff zur Sicherung und Abdichtung von Schraubverbindungen, die eine nachträgliche Lösbarkeit mit Werkzeugen erfordern. Für den Einsatz auf leicht öligen Oberflächen geeignet. Hohe Widerstandsfähigkeit gegen Korrosion, Vibration, Wasser, Gase, verschiedene Öle, Kohlenwasserstoffe und viele andere Chemikalien. Herausragende Temperaturbeständigkeit von -55°C bis +200°C. Dichtheitseigenschaften kurzfristig bis +250°C. Zertifiziert nach NSF, DVGW, TZW, GAZ und EN 751-1. Härtet unter Sauerstoffentzug schnell aus, auch auf rostfreiem Stahl und passivierten Oberflächen.



Eigenschaften	Ausprägung
Farbe	blau
Max. Spaltfüllvermögen	0,25 mm
Handfestigkeit nach	5 - 15 min.
Funktionsfähigkeit nach	0,5 - 1 h
Endfestigkeit nach	1 - 3 h
Temperaturbeständigkeit	-55°C bis +220°C
Gebinde	10 ml, 50 ml

Gut zu wissen: Anaerobe Klebstoffe sind stets nur zur Hälfte gefüllt, da der Klebstoff bei zu wenig Sauerstoff reagiert und aushärtet.



AGCOLOC 2S70 / Schraubensicherung, hochfest

Art.Nr. X991 830 050 000 (10 ml),

Art.Nr. X991 830 060 000 (50 ml)

Hochfester, anaerober Klebstoff zur Sicherung und zum Dichten von Schraubverbindungen, welche nicht mehr demontiert werden sollen. Hohe Widerstandsfähigkeit gegen Korrosion, Vibration, Wasser, Gase, verschiedene Öle, Kohlenwasserstoffe und viele andere Chemikalien.



Eigenschaften	Ausprägung
Farbe	grün
Max. Spaltfüllvermögen	0,15 mm
Handfestigkeit nach	10 - 20 min.
Funktionsfähigkeit nach	1 - 3 h
Endfestigkeit nach	5 - 10 h
Temperaturbeständigkeit	-55°C bis +200°C
Gebinde	10 ml, 50 ml

Fragen Sie Ihren VALTRA Vertriebspartner nach dem richtigen Klebstoff für Ihre Anwendung!

AGCOLOC 5S42 / Hydraulikdichtung, mittelfest

Art.Nr. X991 830 090 000 (50 ml)

Mittelfester, anaerober Kleb- und Dichtstoff zur Abdichtung von Pneumatik- und Hydraulikverschraubungen, die eine nachträgliche Lösbarkeit mit Werkzeugen erfordern können. Abdichtung von Verschraubungen bis R 3/4", bis zum Berstdruck. Als Ersatz für PTFE-Dichtbänder bei der Abdichtung von Leitungen für Gas, Wasser, LPG, Kohlenwasserstoff-Verbindungen, Ölen und anderen Chemikalien. Hohe Widerstandsfähigkeit gegen Korrosion, Vibration, Stöße und Temperaturen bis +150°C. Zertifiziert nach DVGW und EN 751-1. Härtet unter Sauerstoffentzug schnell aus, auch auf rostfreiem Stahl und passivierten Oberflächen.



Eigenschaften	Ausprägung
Farbe	braun
Max. Spaltfüllvermögen	0,15 mm
Handfestigkeit nach	10 - 20 min.
Funktionsfähigkeit nach	1 - 3 h
Endfestigkeit nach	3 - 6 h
Temperaturbeständigkeit	-55°C bis +150°C
Gebinde	50 ml

AGCOLOC 5S72 / Rohrgewindedichtung mit PTFE, niedrigfest

Art.Nr. X991 830 150 000 (50 ml)

Niedrigfester, anaerober Klebstoff mit PTFE zum Abdichten metallischer Schraubverbindungen gegen Gas, LPG, Druckluft, Öl und Benzin, Wasser und diverse Chemikalien. Hohe Widerstandsfähigkeit gegen Korrosion, Vibration, Wasser, Gase, verschiedene Öle, Kohlenwasserstoffe und viele Chemikalien. Seine thixotrope Einstellung verhindert das Abfließen vom Gewinde bevor die vollständige Aushärtung eingetreten ist. Hohe Schock- und Vibrationsbeständigkeit. Zertifiziert nach NSF, DVGW, AGA.



Eigenschaften	Ausprägung
Farbe	weiß
Max. Spaltfüllvermögen	0,35 mm
Handfestigkeit nach	20 - 40 min.
Funktionsfähigkeit nach	1 - 3 h
Endfestigkeit nach	5 - 10 h
Temperaturbeständigkeit	-55°C bis +150°C
Gebinde	50 ml

AGCOLOC 5S15 / Flächendichtung, mittelfest/flexibel

Art.Nr. X991 830 100 000 (50 ml)

Mittelfester und flexibler, anaerober Klebstoff zur Verklebung und Abdichtung von Flanschverbindungen an Pumpen, Getriebegehäusen, Motoren, etc.. Das Produkt zeichnet sich durch hohe Beständigkeit gegenüber Wasser, Gas, LPG, Öl und technischen Chemikalien aus. Geeignet als Ersatz von Feststoffdichtungen. Es dichtet zuverlässig im Temperaturbereich von -55°C bis +180°C und ist schlag- und vibrationsbeständig, ablauffest und sofort dicht gegen niedrige Drücke.



Eigenschaften	Ausprägung
Farbe	rot
Max. Spaltfüllvermögen	0,50 mm
Handfestigkeit nach	10 - 20 min.
Funktionsfähigkeit nach	1 - 3 h
Endfestigkeit nach	6 - 12 h
Temperaturbeständigkeit	-55°C bis +180°C
Gebinde	50 ml

AGCOLOC 5S73 / Flächendichtung, niedrigfest

Art.Nr. X991 830 010 000 (250 ml)

Niedrigfester, anaerober Klebstoff zur Verklebung und Abdichtung von Flanschverbindungen an Pumpen, Getriebegehäusen, Motoren, etc.. Das Produkt zeichnet sich durch hohe Beständigkeit gegenüber Wasser, Gas, LPG, Öl und technischen Chemikalien aus. Geeignet als Ersatz von Feststoffdichtungen. Es dichtet zuverlässig im Temperaturbereich von -55°C bis +150°C und ist schlag- und vibrationsbeständig sowie ablauffest.



Eigenschaften	Ausprägung
Farbe	grün
Max. Spaltfüllvermögen	0,30 mm
Handfestigkeit nach	20 - 40 min.
Funktionsfähigkeit nach	3 - 6 h
Endfestigkeit nach	6 - 24 h
Temperaturbeständigkeit	-55°C bis +150°C
Gebinde	250 ml

AGCOLOC 5S74 / Flächendichtung, mittelfest

Art.Nr. X991 830 110 000 (50 ml)

Mittelfester, anaerober Klebstoff zur Verklebung und Abdichtung von Flanschverbindungen an Pumpen, Getriebegehäusen, Motoren, etc.. Das Produkt zeichnet sich durch hohe Beständigkeit gegenüber Wasser, Gas, LPG, Öl und technischen Chemikalien aus. Geeignet als Ersatz von Feststoffdichtungen. Es dichtet zuverlässig im Temperaturbereich von -55°C bis +150°C und ist schlag- und vibrationsbeständig sowie ablauffest.



Eigenschaften	Ausprägung
Farbe	orange
Max. Spaltfüllvermögen	0,50 mm
Handfestigkeit nach	15 - 30 min.
Funktionsfähigkeit nach	3 - 6 h
Endfestigkeit nach	24 h
Temperaturbeständigkeit	-55°C bis +150°C
Gebinde	50 ml

Dank der praktischen Akkordeonflasche bequemes Auftragen bis zum letzten Tropfen!

AGCOLOC 6S38 / Fügeverbindung, hochfest**Art.Nr. X991 830 080 000 (10 ml)**

Hochfester, anaerober Klebstoff zur Verklebung und Abdichtung von Schraubverbindungen sowie zum Fügen / Kleben zylindrischer Teile. Hohes Spaltfüllvermögen zum Ausgleich größerer Fertigungstoleranzen. Hohe Widerstandsfähigkeit gegen Korrosion, Vibration, Wasser, Gase, verschiedene Öle, Kohlenwasserstoffe und viele andere Chemikalien. Für höchste statische Scherbeanspruchungen ebenso wie für dynamische Belastungen. Zum Befestigen von Lagern, Zahnrädern, Riemenscheiben, Welle-Nabe-Verbindungen, usw.. Härtet unter Sauerstoffzug schnell aus, auch auf rostfreiem Stahl und passivierten Oberflächen.



Eigenschaften	Ausprägung
Farbe	grün
Max. Spaltfüllvermögen	0,25 mm
Handfestigkeit nach	2 - 5 min.
Funktionsfähigkeit nach	1 - 3 h
Endfestigkeit nach	2 - 4 h
Temperaturbeständigkeit	-55°C bis +150°C
Gebinde	10 ml

AGCOLOC 6S48 / Fügeverbindung, hochfest**Art.Nr. X991 830 070 000 (50 ml)**

Hochfester, anaerober Klebstoff zur Verklebung und Abdichtung von Schraubverbindungen sowie zum Fügen / Kleben zylindrischer Teile mit schneller Aushärtung und hoher Temperaturbeständigkeit. Hohe Widerstandsfähigkeit gegen Korrosion, Vibration, Wasser, Gase, verschiedene Öle, Kohlenwasserstoffe und viele andere Chemikalien. Geprüft bei Schraubverbindungen in Verbindung mit Sauerstoff bis 20 bar bei +60°C. Zertifiziert nach NSF, BAM.



Eigenschaften	Ausprägung
Farbe	grün
Max. Spaltfüllvermögen	0,15 mm
Handfestigkeit nach	2 - 5 min.
Funktionsfähigkeit nach	1 - 3 h
Endfestigkeit nach	2 - 4 h
Temperaturbeständigkeit	-55°C bis +175°C
Gebinde	50 ml

Gut zu wissen: Die Vorreinigung der Klebefläche mit einem lösemittelhaltigen Entfetter ist ein kritischer Erfolgsfaktor für eine zuverlässige Verklebung. Reinigen vergrößert die Angriffsfläche für den Klebstoff. Jede Art von Verunreinigung, z.B. durch Staub, Fett oder Feuchtigkeit, wirkt als Trennschicht.

**Sofortklebstoffe**

Sofortklebstoffe dienen hauptsächlich zur Verklebung an Metallen, Kunststoffen, Elastomeren, Holz, Stein und Keramik. Der Temperatureinsatzbereich der Sofortklebstoffe liegt zwischen -30°C und +80°C, bei Spezialtypen sogar zwischen -55°C und +135°C.

AGCOLOC 4S01 / Sofortklebstoff, universal**Art.Nr. X991 830 160 000 (20 g)**

Schnellhärtender Standardtyp für unterschiedliche Anwendungen.



Eigenschaften	Ausprägung
Farbe	klar / farblos
Max. Spaltfüllvermögen	0,10 mm
Handfestigkeit nach	2 - 10 sec.
Endfestigkeit nach	24 h
Temperaturbeständigkeit	-50°C bis +80°C
Gebinde	20 g

AGCOLOC 4S15 / Sofortklebstoff**Art.Nr. X991 830 170 000 (50 g)**

Ausgezeichneter Klebstoff, wenn Materialien mit unterschiedlichen Ausdehnungskoeffizienten miteinander verbunden werden sollen. Das Produkt ist aufgrund seiner Viskosität auch geeignet, poröse Materialien zu verkleben.



Eigenschaften	Ausprägung
Farbe	klar / farblos
Max. Spaltfüllvermögen	0,20 mm
Handfestigkeit nach	10 - 30 sec.
Endfestigkeit nach	24 h
Temperaturbeständigkeit	-30°C bis +80°C
Gebinde	50 g

Struktur- / Reparaturklebstoffe

Sie vereinen eine sehr hohe Schlagzähigkeit und Schälfestigkeit, zähelastische Eigenschaften und eine sehr gute Temperaturbeständigkeit. Weiterhin bieten sie eine sehr hohe Beständigkeit gegen Wasser, Säuren, Öle, Fette und Lösemittel.

AGCOLOC PR-50 / Kunststoffreparaturklebstoff**Art.Nr. X991 830 180 000 (50 ml)**

PR-50 wird zur Reparatur von Carbonteilen und zerbrochenen Kunststoffteilen (Thermoplaste und Duroplaste), Stoßfängern, Schalensitzen, Dachständern, usw. eingesetzt. PR-50 ist nicht tropfend, witterungs- und alterungsbeständig. Nach wenigen Minuten ist ein Nachbearbeiten wie Schleifen, Bohren und Gewin-deschneiden möglich.



Eigenschaften	Ausprägung
Farbe	schwarz
Max. Spalt	5 mm
Handfestigkeit nach	2 - 3 min.
Endfestigkeit nach	24 h
Temperaturbeständigkeit	-40°C bis +140°C
Gebinde	50 ml

Elastische RTV Dichtstoffe

Diese flexiblen Dichtmassen mit hohen Dichtwirkung und Medienbeständigkeit zeichnen sich speziell durch eine sehr hohe Temperaturbeständigkeit aus.

AGCOLOC HTS-300 / Hochtemperatur Silikondichtstoff**Art.Nr. X991 830 140 000 (300 ml)**

HTS-300 ist ein hochwertiges, 1-Komponenten-Dichtmittel, welches bei Raumtemperatur zu einem Silikon-Kautschuk ausvulkanisiert. HTS-300 bleibt trotz hoher Adhäsion elastisch und kann somit dynamischen Belastungen wie z.B. Stößen und Vibrationen standhalten. HTS-300 ersetzt herkömmliche Feststoffdichtungen und kann universell eingesetzt werden. Das Dichtmittel besitzt eine sehr hohe Temperaturbeständigkeit von -50°C bis +300°C.



Eigenschaften	Ausprägung
Farbe	rot
Hautbildungszeit	8 min.
Aushärtegeschwindigkeit	3 mm / 24 h
Temperaturbeständigkeit	-50°C bis +300°C
Gebinde	300 ml

AGCOLOC ORS-300 / Ölbeständiger Silikondichtstoff**Art.Nr. X991 830 120 000 (80 ml),****Art.Nr. X991 830 130 000 (300 ml)**

Dieser Silikondichtstoff ist ein ölbeständiges, 1-Komponenten-Dichtmittel, welches bei Raumtemperatur zu einem Silikon-Kautschuk ausvulkanisiert. Der ölbeständige Silikondichtstoff bleibt trotz hoher Adhäsion elastisch und kann somit dynamischen Belastungen wie z.B. Stößen und Vibrationen standhalten. Der ölbeständige Silikondichtstoff ersetzt herkömmliche Feststoffdichtungen und kann universell eingesetzt werden. Das Dichtmittel besitzt eine sehr gute Temperaturbeständigkeit von -50°C bis +250°C.



Ganz dicht? Sicher mit ORS 300! Professionelles Abdichten von Metall, Glas und Kunststoff.

Eigenschaften	Ausprägung
Farbe	schwarz
Hautbildungszeit	~5 min.
Aushärtegeschwindigkeit	3 mm / 24 h
Temperaturbeständigkeit	-50°C bis +250°C
Gebinde	80 ml, 300 ml

ELEKTRONISCHES ZUBEHÖR

- 37 Kamerasysteme
- 43 AGCO Security Guard
- 45 Radios



KAMERASYSTEME

Ein Zugewinn an Sicherheit für Ihre VALTRA Traktoren



Das umfangreiche Programm an Kameras, Monitoren und Kabeln bietet für jede Anwendung an Ihrem VALTRA Traktor die passende Lösung! Kameras liefern dem Traktorfahrer eine bessere Übersicht über sein Fahrzeug, seine Arbeitsgeräte und sein Umfeld. Prozesse können genauer beobachtet und effizienter gesteuert werden. Anhänger und Anbaugeräte können sicherer rangiert werden. Auf den folgenden Seiten

finden Sie Beispiele typischer Anwendungen von Kamera-technik in der Landwirtschaft. Ihr Händler hilft Ihnen ein System zusammenzustellen, das Ihren Anforderungen entspricht.

Genießen Sie mehr Sicherheit, Effektivität und Komfort mit unseren professionellen Kamera-Monitor-Systemen!

Kamera-Systeme zur Rückraumüberwachung

Sicherheit

Die ab Werk für die T- und N-Serie bestellbare, im Kabinendach integrierte Motec Kamera ist ein innovatives Sicherheitszubehör, das im Traktorenbereich seinesgleichen sucht. Auch mit einer nachgerüsteten Kamera können spielende Kinder, Personen im Umfeld der Maschine oder Hindernisse rechtzeitig erkannt werden.

Ebenso hilfreich ist Kameratechnik beim Manövrieren eines Gespannes auf dem Hof, auf freiem Feld oder im Straßenverkehr.

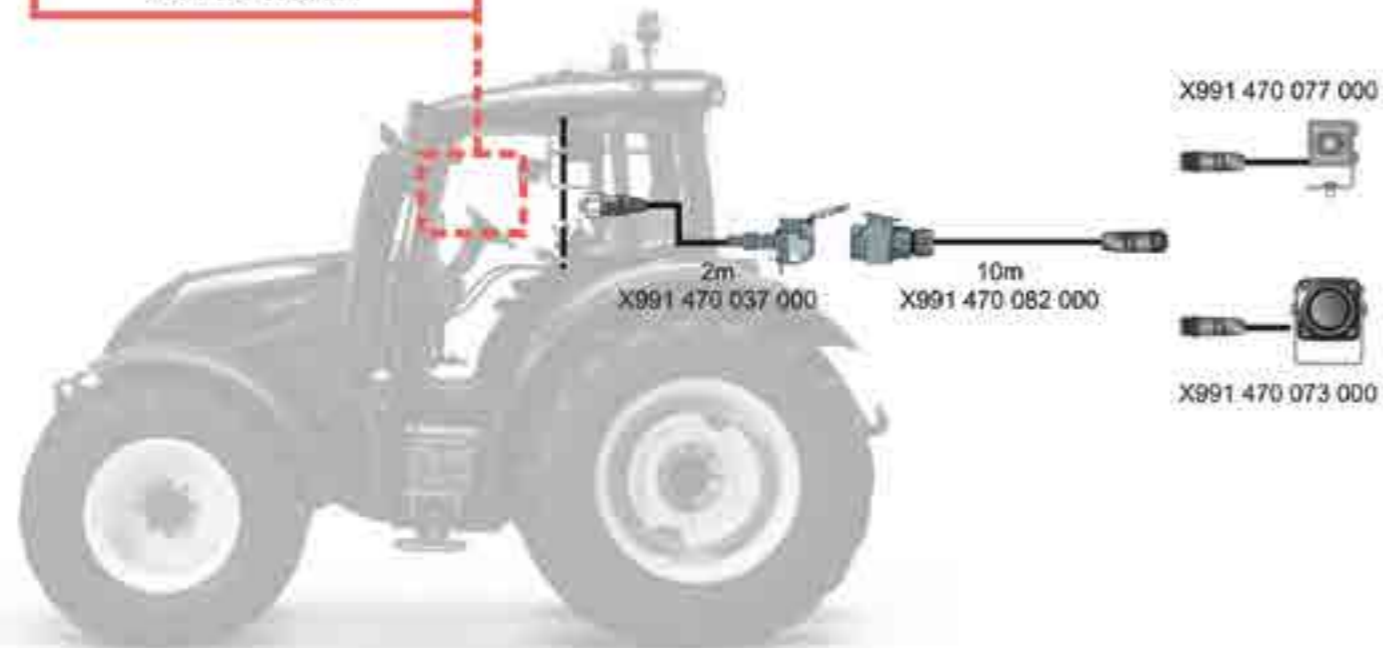

Traktor mit Anhänger

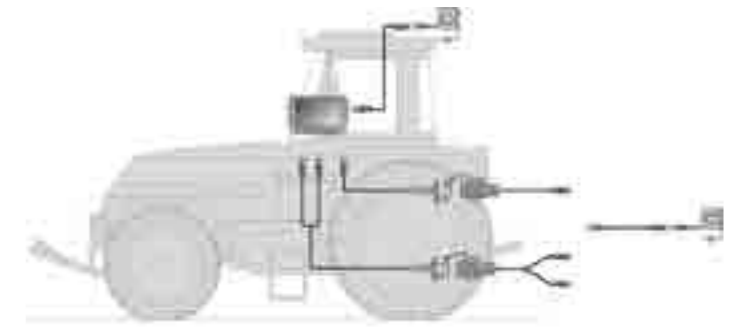

Artikelnummer	Komponenten
Zum Anbau am Traktor:	
X991 470 076 000	MD3071A Monitor, Bilddiagonale 7"
X991 470 079 000	MK496.5 Monitor-Kamera Kabel, 5 m
X991 470 073 000	MC6090D-4 Kamera, mit Scheibenheizung
X991 470 077 000	MC7090P-4-E Kompaktkamera im Edelstahlgehäuse
Zum Anbau von 1 Kamera an Anhänger oder Anbaugerät:	
X991 470 015 000	MK84.5 Kabel Monitor – Trennstelle, 5 m
X991 470 082 000	MK611.10 Kabel Trennstelle – Anhänger, 10 m
Zum Anbau von 2 Kameras an Anhänger oder Anbaugerät:	
X991 470 005 000	MK263.5 Kabel Monitor – Trennstelle, 5 m
X991 470 083 000	MK710.10-G.4 Kabel Trennstelle – Anhänger, 10 m
Zum Anschluss von 1 Kamera am Smarttouch Terminal:	
X991 470 038 000	MK367.1 Kabel, zum Anschluss an Terminal, 1 m
X991 470 037 000	MK370.2 Kabel, Terminalkabel – Trennstelle, 2 m
X991 470 082 000	MK611.10 Kabel, Länge 10 m, Trennstelle – Anhänger, 10 m
X991 470 073 000 oder X991 470 077 000	MC6090D-4 Kamera mit Scheibenheizung oder MC7090P-4-E Kompaktkamera im Edelstahlgehäuse



Kamera-Monitor-Systeme für Front-Anbaugeräte

Vorbau-Systeme

In Deutschland dürfen Fahrzeuge, die 3,50 m von Lenkradmitte bis zum äußersten Punkt des Anbaugeräts überschreiten, nicht im Straßenverkehr bewegt werden, wenn die Sichtbehinderung nicht durch einen Einweiser oder ein geeignetes Kamera-Monitor-System ausgeglichen wird. Das hier gezeigte Motec System wurde von der DLG geprüft und als geeignetes Kamera-Monitor-System anerkannt.

Mit DLG-Prüfzertifikat! ✓

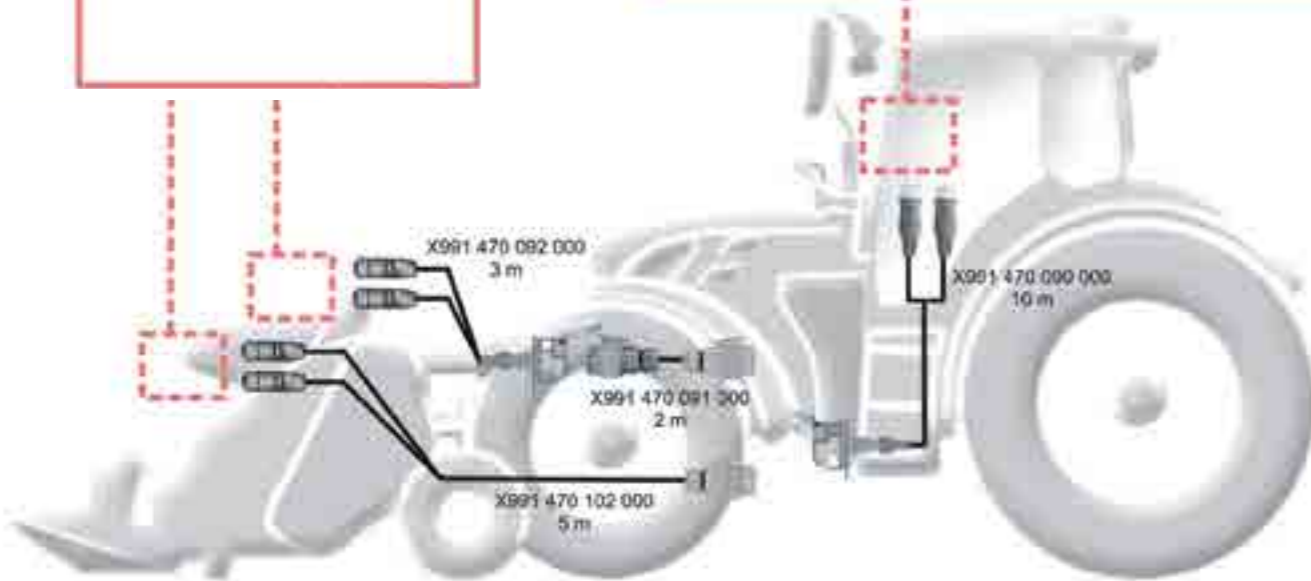
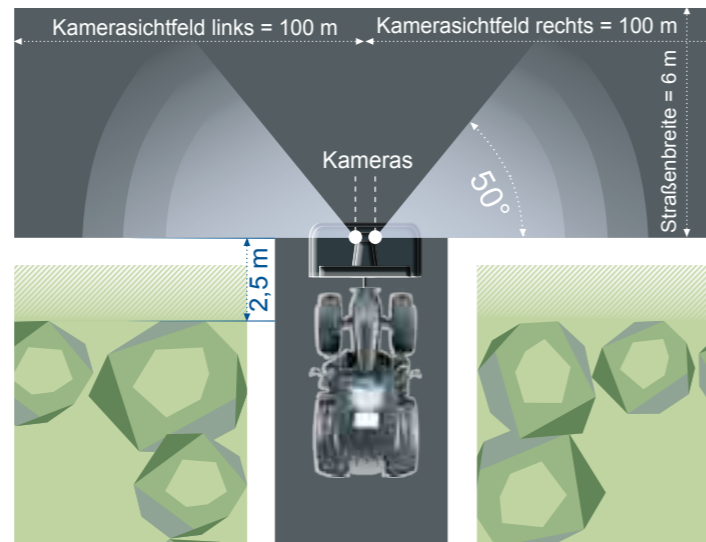

Kameras	Kabelstrecke			Monitore
2x X991 470 068 000	mit 2 Trennstellen			1x X991 470 022 000 oder 2x X991 470 076 000
	X991 470 092 000	X991 470 091 000	X991 470 090 000	
	mit 1 Trennstelle			
	X991 470 102 000	/	X991 470 090 000	

Kamerasystem für Ballenpressen

Nur bei Ihrem VALTRA Vertriebspartner!

Den Ballenauswurf bestens im Blick! In den Quaderballenpressen aus Hesston sind die Kabelverbindungen für Motec Kameras am Ballenauswurf bereits serienmäßig montiert.

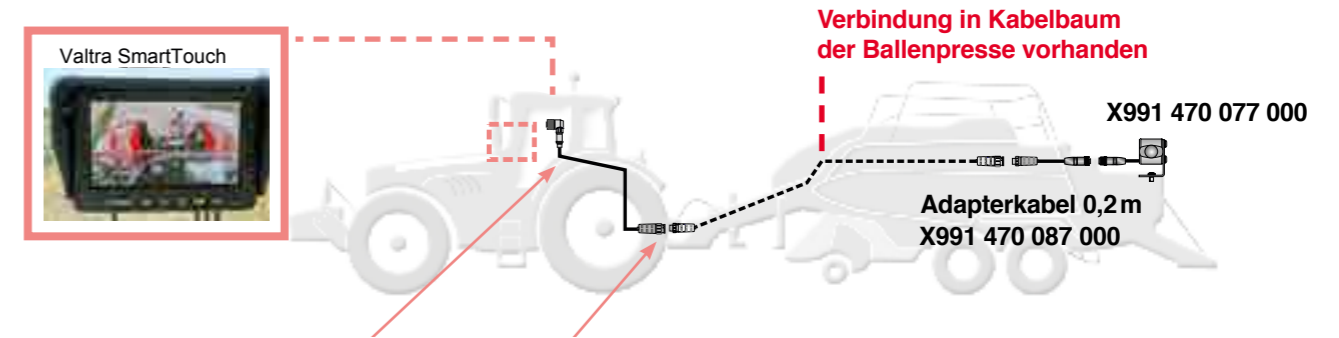

Monitor	Anschlusskabel zum Monitor	Adapter
Valtra SmartTouch	X991 470 038 000	
Motec Monitor/Andere	X991 470 054 000	X991 470 064 000



Sechs gute Gründe, warum Sie sich auf Motec Kamerasysteme verlassen können!

- höchste Gehäuse-Schutzklasse für Hochdruckreinigerdichte IP69K. Die Kamera hält jeder Reinigung mit dem Hochdruckreiniger stand
- hohe Schock- und Vibrationsbeständigkeit
- solide Steckerverbindungen
- „Plug and Play“ Kamerasystem einfach an das Datatronic 4 Terminal anschließen. Fertig!
- Lösungen für alle Bedarfsfälle! Die einzelnen Komponenten können individuell zusammengestellt werden
- High-end Kameras mit wahlweise 90° oder 115° horizontalem Blickwinkel

NEU Die Überkehrkamera für Mähdrescher

Art.Nr. X991 470 106 000



Zusammen mit den Ingenieuren und Konstrukteuren in unserem Mähdrescherwerk in Breganze wurde diese clevere Kamerалösung entwickelt.



Smarte Lösung: Die Kontur der Kamerahalterung wurde an die Kontur des Überkehrkanals angepasst.



Einfache Reinigung durch die aufklappbare Kamerahalterung.



Sparen Sie Zeit und optimieren Sie mit der Überwachung der Überkehrschnecke Ihren Ertrag!

Technische Daten Kameras

Die neue Kamera **MC6090D-4** wurde speziell für den Einsatz unter extremsten Bedingungen entwickelt. Die Gehäuse-schutzklasse IP69K erlaubt das Säubern mit dem Hochdruckreiniger. Der energieeffiziente CMOS-Bildsensor liefert eine ausgezeichnete Bildqualität – auch bei eingeschränkten Lichtverhältnissen! Die integrierte Scheibenheizung, die sich automatisch bei Temperaturen unter 5°C einschaltet, sorgt für freie Sicht.

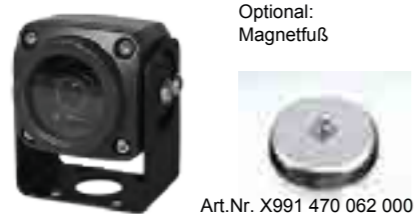

Die bewährte Kamera **MC7090P-4-E** zeichnet sich durch ihre kompakte Bauform und die vielseitigen Montagemöglichkeiten aus. Egal ob die Kamera waagrecht, senkrecht oder über Kopf montiert wird, das Objektiv lässt sich mittels einer Feststellschraube leicht justieren. Auch diese Kamera erfüllt die hohe Schutzklasse IP69K. Für Anwendungen, bei denen ein möglichst breiter Sichtbereich abgedeckt werden soll (z.B. Überwachung des Ladewagens), gibt es die Variante **MC7115P-4-E** mit einem Weitwinkelobjektiv mit 115° horizontalem Bildwinkel.

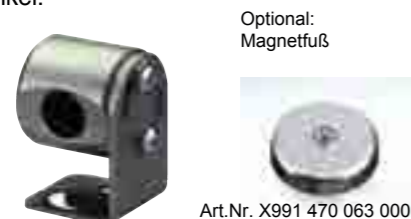

NEU

Heavy-Duty Kamera für Vorbaugeräte

Die **MC3050B-4-VKMS** ist eine speziell für Vorbaugeräte entwickelte Heavy-Duty Kamera. Das Frontglas der Kamera besitzt eine beidseitige interferenzoptische Beschichtung. Diese spezielle Beschichtung verhindert optische Reflexionen, die durch Sonnenlicht oder künstliches Licht an der Glasoberfläche entstehen.

Die Kamera ist außerdem mit einem hochwertigen streulichtoptimierten Objektiv ausgestattet. Reflexionen werden dadurch auf ein Minimum reduziert. Auch bei tiefstehender Sonne oder grellen Autoscheinwerfern liefert die Kamera weiterhin realitätsgetreue Bilder.

Die Kamera MC3050B-4-VKMS ist damit wesentlicher Bestandteil des Kamerasystems, das die hohen Anforderungen der Regularien des Bundesverkehrsministeriums erfüllt.



Qualität – made
in Germany

Art.Nr. X991 470 073 000 **MC6090D-4**

Gehäuseschutzklasse	Tauchwasser- und hochdruck-reinigerdicht (IP68 und IP69K)
Schockfestigkeit	100 g
Schwingfestigkeit	5 g
Betriebstemperatur	-40 °C... +85 °C
Lichtstärke	< 0,05 lx
Gehäuse	Aluminium eloxiert
Auflösung (Pixel)	H 640 x V 480
Bildwinkel horizontal	90°

Art.Nr. X991 470 077 000 **MC7090P-4-E**

Art.Nr. X991 470 078 000 **MC7115P-4-E**

Gehäuseschutzklasse	Tauchwasser- und hochdruck-reinigerdicht (IP68 und IP69K)
Schockfestigkeit	50 g
Schwingfestigkeit	5 g
Betriebstemperatur	-35 °C... +65 °C
Lichtstärke	< 1 lx
Gehäuse	Edelstahl
Auflösung (Pixel)	H 640 x V 480
Bildwinkel horizontal	90°/115°

Art.Nr. X991 470 068 000 **MC3050B-4-VKMS**

Gehäuseschutzklasse	Tauchwasser- und hochdruck-reinigerdicht (IP68 und IP69K)
Schockfestigkeit	50 g
Schwingfestigkeit	5 g
Betriebstemperatur	-60 °C...+85 °C
Lichtempfindlichkeit	< 0,05 Lux
Gehäuse	Robustes Aluminiumgehäuse eloxiert und lackiert für besondere Witterungsbeständigkeit, korrosions- und salznebelbeständig nach DIN 60068, UV-beständig nach DIN 75220, säure- und chemikalienbeständig gemäß Testplan
Auflösung	350.000 Pixel, aktive PAL-Auflösung H 640 x V 480
Blickwinkel horizontal	50°(entspricht 60° diagonal)

AGCO SECURITY GUARD

GPS-Tracker zum Schutz von Fahrzeugen

DAS SATELLITEN-ORTUNGSSYSTEM IST KINDERLEICHT ANZUBRINGEN UND EINFACH IN DER ANWENDUNG.

Der AGCO Security Guard eignet sich für alle Anwendungen in der Landwirtschaft, kann aber auch problemlos in anderen Situationen eingesetzt werden. Er ist zu 100 % wasserdicht und funktioniert dank der langlebigen Lithiumbatterie ohne externen Anschluss.

Das einfach zu installierende Gerät kann in allen Teilen des Fahrzeugs (möglichst versteckt!) installiert werden und ist von elektronischen Erfassungssystemen nicht zu orten.

Technische Merkmale:

- Integrierte GPS/GSM-Antennen
- 3 leistungsstarke Lithiumbatterien
- Lebensdauer der Batterien 2 Jahre
- Abmessungen: 118 mm x 69,5 mm – 26,8 mm
- Gewicht: 140 g, inklusive Batterien
- Betriebstemperaturbereich: -20°C bis +60°C
- Wasserdicht gemäß IPX7 Norm



Im Lieferumfang enthalten:

- GPS-Tracker
- Bedienungsanleitung
- Vertrag zur Aktivierung des Signals

Artikelnummer	Bezeichnung	Laufzeit in Monaten
X991 480 691 000	AGCO Security Guard	GL36
X991 480 692 000	AGCO Security Guard	GL48
X991 480 693 000	AGCO Security Guard	GL60
X991 480 694 000	AGCO Security Guard	GL72
X991 480 695 000	AGCO Security Guard	GL84
X991 480 696 000	AGCO Security Guard	GL96
X991 480 697 000	AGCO Security Guard	GL108

Fragen Sie Ihren VALTRA Vertriebspartner nach den Details!



Installation

Der AGCO Security Guard wird unabhängig von der Fahrzeugelektronik, in einem verborgenen Bereich im Fahrzeug installiert. Hierfür ist kein Einsatz eines Mechanikers notwendig.



Funktionsweise

Der Tracker schaltet sich in voreingestellten Zeitabständen automatisch ein und informiert die Leitzentrale per Signal über den Ladezustand der Batterie und Funktionstüchtigkeit. Sie können wählen ob Sie dieses Signal ein- oder zweimal pro Tag senden möchten.

Außerdem können Sie sich mit Hilfe einer einfachen App über Smartphone, Tablet oder PC jederzeit selbst über den Ladestand der Batterie und einen eventuell notwendigen Austausch informieren.

Im Falle eines Diebstahls aktiviert die Leitzentrale den sog. "Power Tracking" Befehl. Ab diesem Zeitpunkt sendet der Tracker dann rund um die Uhr ein Signal bis das Fahrzeug, ggf. mit Hilfe der Ortungskräfte, sichergestellt wurde.



Betrieb

Um den einwandfreien Betrieb des Geräts zu gewährleisten, müssen lediglich die Batterien und der Funktionsstatus aufmerksam überwacht werden.

Der Kunde ruft über Benutzername und Passwort eine persönliche Seite auf Smartphone, Tablet oder PC auf und erhält Informationen in Bezug auf den Ladestand der Batterie und einen eventuell notwendigen Austausch.



RADIOS

nicht nur für Valtra Maschinen

Radios mit geringer Einbautiefe

Optimal geeignet für den Einbau in die Traktorkabine.

VT 412 – Standardradio RDS

- Geringe Einbautiefe (nur 90 mm)
- Erschütterungsfest
- USB/SD – Anschluss in der Bedienfront
- Backup Memory EPROM ++ (Im Falle einer Stromunterbrechung, bleiben die gespeicherten Sender und bevorzugten Einstellungen erhalten)
- Mit schickem VALTRA Logo



Art.Nr. X991 450 016 000

Dieses Radio ist auch in marken-neutralem Design mit den gleichen Produktmerkmalen erhältlich.

Art.Nr. X991 450 068 000

VT412BT – mit Bluetooth-Freisprecheinrichtung

- Geringe Einbautiefe (nur 90 mm)
- Erschütterungsfest
- USB/SD –Anschluss in der Bedienfront
- Backup Memory EPROM ++ (Im Falle einer Stromunterbrechung, bleiben die gespeicherten Sender und bevorzugten Einstellungen erhalten)
- Bluetooth-Freisprecheinrichtung
- Der Lautstärkenregler / Bedienknopf ist auf der rechten Seite angebracht, so dass der Bediener bei einer Radioposition in der Traktorkabine oben rechts, den-

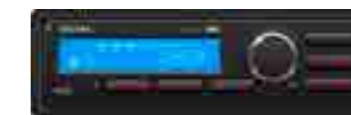

noch Blick auf das Display hat.

- 1 Mikrofon an der Frontseite des Radios
- Zusätzlicher Mikrofonanschluss hinten am Radio für den Anschluss eines externen Mikrofons (ebenfalls im Lieferumfang enthalten).
- Mit schickem VALTRA Logo

Art.Nr. X991 450 177 000

Dieses Radio ist auch ohne VALTRA Logo mit den gleichen Produktmerkmalen erhältlich.

Art.Nr. X991 450 178 000

NEU CT412 DAB BT – Das bewährte Modell CT412BT jetzt auch mit DAB+ Empfang!

- Tuner DAB-FM-MW-LW
- Radiovoreinstellungen 18 DAB/18FM/6MF/6LW
- Empfangsbereiche EU/US/JP/AU/LT
- USB / Aux-In
- Kopplung: bis zu 8 Mobiltelefone
- 4-Band Equalizer (Pop, Rock, Jazz, Klassik)
- Sicherheitspasswort
- Timer-Funktion
- ISO Stecker



- ID3-Tag der MP3 Datei (Lied, Künstler, Album)
- Steuerung der über Bluetooth verbundenen Telefone durch Sprachbefehle (je nach Kompatibilität der Telefone)
- Automatischer Wechsel von DAB+ auf FM Modus, wenn digitaler Empfang nicht optimal gewährleistet ist.

Art.Nr. X991 450 189 000

Radios mit CD Laufwerk

Das „Elite“ Radio CB710 mit Bluetooth, CD und DAB+!

- USB- / SD-Karten-Anschluss / Aux-Eingang
- Abnehmbare Bedienfront
- CD/MP3/WMA/CD-R/RW-Anti-schock-Speicher
- iPod, iPad, iPhone, MP3 über USB-Anschluss
- DAB+ integriert (mit DAB Anschluss hinter der Antenne)
- Separate DAB+ Antenne im Lieferumfang enthalten
- Integrierte Bluetooth-Freisprecheinrichtung
- Externes Mikrofon mit 3m langem Kabel
- Backup Memory EPROM ++ (Im Falle einer Stromunterbrechung, bleiben die gespeicherten Sender und bevorzugten Einstellungen erhalten)

Art.Nr. X991 450 170 000



CB710 - Radio mit CD-/MP3-Player mit Bluetooth-Freisprecheinrichtung

- Integrierte Bluetooth-Freisprecheinrichtung
- LCD-Anzeige
- Anti-Schock-Speicher
- USB/SD-Anschluss in der Bedienfront
- Backup Memory EPROM ++ (Im Falle einer Stromunterbrechung, bleiben die gespeicherten Sender und bevorzugten Einstellungen erhalten).
- CD-/MP3 Player

Art.Nr. X991 450 069 000



Radio-Zubehör

Lautsprecher



Artikelnummer		
1	X991 450 632 000	Lautsprecher mit einer Doppelmembran 10 cm
	X991 450 633 000	Doppelmembran 13 cm
2	X991 450 635 000	2-Wege 16 cm
3	X991 450 638 000	2-Wege 10x11x12 cm

Lautsprecherabdeckungen und Abstandhalter



Artikelnummer		
1	X991 450 639 000	Quadratisch 10 cm
	X991 450 641 000	Quadratisch 13 cm
2	X991 450 640 000	Rund 13 cm
3	X991 450 643 000	Abstandhalter 13 cm Dicke von 1.5 cm

Anschlusskabel



Artikelnummer		
1	X991 450 644 000	Jack/ Jack M/M 150 cm
2	X991 450 617 000	ISO Kabel - blanker Draht / Lautsprecher und Stromversorgung
3	X991 450 645 000	ISO Kabel / verbesserte Leistung Radio CT412 mit 2 Lautsprechern
4	X991 450 618 000	ISO Verlängerungskabel / ISO Stromversorgung + Lautsprecher

Weitere Artikel auf Anfrage.

Antennen



Artikelnummer		
1	X991 450 621 000	Flexible universelle Antenne 30 cm / AM-FM / runde Basis / Verlängerungskabel von 230 cm
2	X991 450 622 000	Feste universelle Antenne / 35cm / AM-FM / quadratische Basis / Verlängerungskabel von 230 cm
3	X991 450 646 000	Feste universelle AMS Antenne DAB+/ 35cm / runde Basis Verlängerungskabel von 200 cm
	X991 450 620 000	DAB+ Windschutzscheibe Antenne
4	X991 450 619 000	Elektronische Windschutzscheibe Antenne mit Verstärker
5	X991 450 623 000	Planspiegel: 4 Metallbänder / Optimal für Empfang in schwierigen Bedingungen / 70cm

Antennen-Zubehör



Artikelnummer		
1	X991 450 624 000	ISO Adapter / gebogen / weiblich
2	X991 450 625 000	ISO Adapter / gerade / weiblich 15 cm
3	X991 450 626 000	ISO Adapter / gerade / weiblich
4	X991 450 628 000	Koaxiales Verlängerungskabel - 70 cm
	X991 450 629 000	Koaxiales Verlängerungskabel - 150 cm

Zierleisten und Kunststoffhalterungen



Artikelnummer		
1	X991 450 647 000	ISO 0.2 cm
	X991 450 648 000	ISO 0.4 cm
	X991 450 649 000	ISO 1 cm
2	X991 450 602 000	ISO Tiefe 12 cm
	X991 450 603 000	ISO Tiefe 18 cm

Spannungswandler



Artikelnummer		
1	X991 450 655 000	24V > 12 V DC 6 Amp.
	X991 450 656 000	24V > 12 V DC 20 Amp.
2	X991 450 657 000	220 V AC > 12 V DC 8 Amp.
3	X991 450 658 000	12V > 220 V AC 1.5 Amp.

Technische Merkmale

	Radio Tuner	Radio BT	Radio DAB+ BT	Radio CD BT	Radio CD DAB+ BT
Artikelnummer AMS	X991 450 068 000	X991 450 178 000	X991 450 189 000	X991 450 069 000	X991 450 170 000
Valtra Logo	X991 450 016 000	X991 450 177 000			
Einbautiefe	90 mm	90 mm	90 mm	165 mm	165 mm
Spannung	12V	12V	12V	12V	12V
Ausgangsleistung	4x10W	4x41W	4x41W	4x45W	4x45W
Tuner RDS FM/MW/LW	✓	✓	✓	✓	✓
Multi-Zone Tuner	✓	✓	✓	✓	✓
DAB+	-	-	✓	-	✓
18 FM, 12 AM, 6 LW	✓	✓	✓	✓	✓
Vorauswahl					
DAB+ Vorauswahl	-	-	18	-	6
RDS Uhr	✓	✓	✓	✓	✓
Backup Memory EPROM	✓	✓	✓	✓	✓
4 Band Equalizer (Pop, Classic, Rock, Jazz)	✓	✓	✓	✓	✓
Kontrolle der Fassadenbeleuchtung	✓	✓	✓	✓	-
Built-In Versorgung	✓	✓	✓	✓	✓
SD Karte	✓	✓	✓	-	-
LCD-Bildschirm	✓	✓	✓	-	-
Abnehmbare Frontplatte	✓	✓	-	-	-
USB Stecker	✓	✓	✓	✓	✓
Kompatibles Format	WMA/MP3	WMA/MP3	WMA/MP3	WMA/MP3/AAC	WMA/MP3/AAC
Bluetooth	-	✓	✓	✓	✓
CD-Player	-	-	-	✓	✓
Kompatibel mit Ipad/Iphone/Ipad	-	-	-	✓	✓



Forstwerkzeuge

Fragen Sie Ihren VALTRA Vertriebspartner nach den Qualitätswerkzeugen von Stubai!

Das Stubaital - Heimat der Metallverarbeitung

Was verbinden Sie mit dem Begriff Stubai? Traumhafte Gebirgslandschaften, gleißende Gletscher & Natur pur? Das Gebiet unweit von Innsbruck hat sich nicht nur als beliebte Tourismusregion einen Namen in der Welt geschaffen! Seit mehr als 100 Jahren bietet das Stubaital das ideale Umfeld für die Produktion hochwertiger Qualitätserzeugnisse der Stubai Werkzeugindustrie. Durch den genossenschaft-

lichen Zusammenschluss der spezialisierten Fabriken im Stubaital ist es möglich, ein breites Werkzeugsortiment auf höchstem Schmiedeebene in Europa zu fertigen. Bis heute entwickelt und produziert Stubai unermüdlich Qualitätsprodukte und überrascht seine Kunden mit einzigartigen Werkzeugerlebnissen. **Wer Stubai kauft, entscheidet sich für Innovation, Qualität und Sicherheit!**



Jetzt auch mit KWF-Zertifizierung.



Artikelnummer	Beschreibung	Länge / Größe	Gesamtgewicht
Aluminiumwerkzeuge			
X991 840 022 000	Handsappel mit Schneide, Alustiel gerade Gerader Stiel ohne Abgleitschutz; dadurch beidseitig verwendbar. Stielende mit rutschfester Gummimanschette. Optimale Gesamtlänge von 550 mm für den beidseitigen Einsatz. Verwendung der Schneide: zum Durchtrennen von Holzfaserresten bei bereits gespaltenem Meterholz. Ebenfalls zum Abschlagen von kleineren Ästen geeignet. Leichter, bruchsicherer Alustiel. Die angeschliffene Sappelspitze zieht optimal ins Holz. Zum Anheben leichter, abgelängter Rundlinge und zum Aufräumen von kleinen und leichten Holzstücken.	Größe 550 mm	580 g
X991 840 023 000	Handsappel mit Alustiel, geschweift Rückenschonendes Arbeiten durch den ergonomisch geschweiften Stiel, optimaler Halt am Griff durch die Gummimanschette und den Abgleitschutz. Bruchsicherer und leichter Aluminiumstiel. Die geschliffene Sappelspitze zieht optimal ins Holz.	500 mm	500 g
X991 840 024 000	Handsappel mit Alustiel, geschweift Rückenschonendes Arbeiten durch den ergonomisch geschweiften Stiel, optimaler Halt am Griff durch die Gummimanschette und den Abgleitschutz. Bruchsicherer und leichter Aluminiumstiel. Die geschliffene Sappelspitze zieht optimal ins Holz.	700 mm	600 g
X991 840 001 000	Praxe mit Alustiel und Abgleitschutz Die Praxe ist sehr gut geeignet für das Entasten (Durchforsten). Es können aber auch kleinere Bäume damit umgeschlagen werden. Der Abgleitschutz bietet einen optimalen Halt und Sicherheit, dass bei längerem Arbeiten das Gerät nicht aus der Hand rutscht.	580 mm Länge der Hohlsschneide: 180 mm	680 g

Kunststoffwerkzeuge:
- Sehr gute Griffigkeit durch rutschhemmende Oberfläche
- Ergonomischer Stiel aus glasfaserverstärktem Kunststoff in Carbon-Optik

Artikelnummer	Beschreibung	Kopfgewicht	Länge / Größe	Gesamtgewicht
Kunststoffwerkzeuge				
X991 840 042 000	Handsappel mit Kunststoffstiel, 680 g Die angeschliffene Schlepper-Sappelspitze zieht optimal in das Holz. Der Handsappel wurde speziell zum Anheben leichter, abgelängter Holzstücke entwickelt, damit diese bequem in einen Holzspalter zugeführt werden können. Ideal ist das Gerät auch zum Aufräumen kleinerer, leichter Holzstücke. Stiel mit Knauf & Aufhängevorrichtung.		600 mm	720 g
X991 840 043 000	Handsappel mit Schlagkopf / Kunststoff, 780 g Die angeschliffene Schlepper-Sappelspitze zieht optimal in das Holz. Der Handsappel wurde speziell zum Anheben leichter, abgelängter Holzstücke entwickelt, damit diese bequem in einen Holzspalter zugeführt werden können. Ideal ist das Gerät auch zum Aufräumen kleinerer, leichter Holzstücke. Stiel mit Knauf & Aufhängevorrichtung.		600 mm	800 g
X991 840 044 000	Leichtaxt / Putzerbeil mit Kunststoffstiel Länge der Hohlsschneide: 100 mm. Die Leichtaxt ist sehr gut geeignet für das Entasten (Durchforsten). Es können aber auch kleinere Bäume damit umgeschlagen werden. Außerdem eignet sich die Axt auch zum Spalten kleinerer Holzstücke. Um ein ausgeglichenes Gewicht zu erreichen, wurde am Beil eine Schlagfläche angebracht. Stiel mit Knauf & Aufhängevorrichtung.		600 mm	1000 g
X991 840 045 000	Praxe mit Kunststoffstiel Länge der Hohlsschneide: 180 mm Die Praxe ist sehr gut geeignet für das Entasten (Durchforsten). Es können aber auch kleinere Bäume damit umgeschlagen werden. Ebenfalls ist die Praxe in der Landwirtschaft, der Waldpflege sowie beim Jagdbetrieb einsetzbar. Stiel mit Knauf & Aufhängevorrichtung.		600 mm	980 g
X991 840 046 000	Fällheber mit Kunststoffstiel für Baumpflege Dieser Fällheber mit der Schlagfläche für Keile ist eine Marktneuheit! Der große Vorteil ist, dass auch mit der Schlagfläche durch den Kunststoffstiel ein relativ geringes Gewicht erreicht wird. Stiel mit Knauf & Aufhängevorrichtung.		600 mm	1100 g
X991 840 056 000	Handsappel mit Schneide Verwendung der Schneide zum Durchtrennen von Holzfaserresten bei bereits gespaltenem Meterholz. Ebenfalls zum Abschlagen von kleineren Ästen geeignet. Zum Anheben leichter, abgelängter Rundlinge, zum Aufräumen von kleinen und leichten Holzstücken, sowie für den universellen Einsatz bei Bergfahrzeugen.		600 mm	840 g
Schleppwerkzeuge				
X991 840 015 000	Forst Handpackzange, klein Zange aus Qualitätsstahl, vergütet, pulverbeschichtet, Gelenke in nachstellbarer, geschraubter Ausführung. Rutschfester, handfreundlicher Kunststoffgriff, mit Handschutz, für Stammdurchmesser bis 180 mm.		Öffnung 190 mm	500 g
X991 840 016 000	Forst Handpackzange, groß Zange aus Qualitätsstahl, vergütet, pulverbeschichtet, Gelenke in nachstellbarer, geschraubter Ausführung. Rutschfester, handfreundlicher Kunststoffgriff, mit Handschutz, für Stammdurchmesser bis 180 mm.		Öffnung 265 mm	950 g
X991 840 047 000	Forst Handpackzange 2K-Griff Zange aus Qualitätsstahl, vergütet, pulverbeschichtet, Gelenke in nachstellbarer, geschraubter Ausführung. Rutschfester, handfreundlicher Kunststoffgriff, mit Handschutz, für Stammdurchmesser bis 180 mm.		Öffnung 190 mm	500 g

Artikelnummer	Beschreibung	Kopfgewicht	Länge / Größe	Gesamtgewicht
X991 840 017 000	Vorlieferzange, verdrehter Griff 90°, 720 mm Länge: 720 mm; Aus hochwertigem Stahl, Haken vergütet, Gelenke verschraubt und nachstellbar, griffiger, rutschfester 90° verdrehter Handgriff. Haken- und Zangengeometrie bewirken eine sichere Lastenaufnahme. Holz kann in aufrechter Körperposition sicher aufgenommen und gezogen werden. Griffstellung rechtwinklig zur Zange.		Öffnung 265 mm	1400 g
X991 840 018 000	Packhaken, 90° gebogen Aus hochwertigem Stahl, vergüteter Haken mit ergonomischem 90° verdrehtem D-Form-Griff, aus rutschfestem Kunststoff. Besonders geeignet für leichte Hebe- und Wendearbeiten.			420 g
X991 840 019 000	Kehr-/Ziehhaken Griff, gerade Aus hochwertigem Stahl, rutschfester, ergonomischer, gerader Griff. Besonders geeignet für leichte Hebe- und Wendearbeiten.			360 g
Fällheber				
X991 840 025 000	Fällheber (Haken gesenkgeschmiedet), Länge 760 mm Bodenplatte und verstellbarer Wendehaken aus Spezialstahl, im Gesenk geschmiedet, rutschfester, ergonomischer Kunststoffgriff. HINWEIS: • Fällheber nur für EIN-MANN-Arbeit zugelassen! • Auf sicheren Stand achten, mit plötzlicher Entlastung rechnen! • An beschädigten Fällhebern keine Schweißarbeiten durchführen! • Beschädigte oder verbogene Fällheber austauschen! • Fußplatte nicht im Schnitt der Motorsäge einsetzen!		760 mm	2000 g
X991 840 041 000	Fällheber (Haken gesenkgeschmiedet), Länge 1300 mm Bodenplatte und verstellbarer Wendehaken aus Spezialstahl, im Gesenk geschmiedet, rutschfester, ergonomischer Kunststoffgriff. HINWEIS: • Fällheber nur für EIN-MANN-Arbeit zugelassen! • Auf sicheren Stand achten, mit plötzlicher Entlastung rechnen! • An beschädigten Fällhebern keine Schweißarbeiten durchführen! • Beschädigte oder verbogene Fällheber austauschen! • Fußplatte nicht im Schnitt der Motorsäge einsetzen!		1300 mm	4200 g
X991 840 026 000	Fällheber mit Korkgriff Bodenplatte und verstellbarer Wendehaken aus Spezialstahl, im Gesenk geschmiedet, rutschfester, ergonomischer Korkgriff.		1300 mm	3600 g
Äxte, Beile				
X991 840 003 000	Forstaxt Rheinische Form, Nirolook Geschmiedet, über die ganze Länge geschliffen, poliert und lackiert, mit geschweiftem Eschenholzstiel, zum Einschlagen der Fällkeile und als leichte Spaltaxt verwendbar.	1200 g	650 mm	1750 g
X991 840 029 000	Astbeil mit Stiel, Kopfgewicht 1000 g Breite Form, sehr schlanke Schneide, geschmiedet, über die ganze Länge geschliffen, poliert und lackiert, Schneidenschutz aus Kunststoff, mit geschweiftem Eschenholzstiel, bestens geeignet zum Fällen und Entasten.	1000 g	600 mm	1400 g
X991 840 030 000	Astbeil mit Stiel, Kopfgewicht 1100 g Breite Form, sehr schlanke Schneide, geschmiedet, über die ganze Länge geschliffen, poliert und lackiert, Schneidenschutz aus Kunststoff, mit geschweiftem Eschenholzstiel, bestens geeignet zum Fällen und Entasten.	1100 g	650 mm	1600 g

Artikelnummer	Beschreibung	Kopfgewicht	Länge / Größe	Gesamtgewicht
X991 840 002 000	Astbeil mit Stiel, Kopfgewicht 1200 g Breite Form, sehr schlanke Schneide, geschmiedet, über die ganze Länge geschliffen, poliert und lackiert, Schneidenschutz aus Kunststoff, mit geschweiftem Eschenholzstiel, bestens geeignet zum Fällen und Entasten.	1200 g	700 mm	1700 g
X991 840 031 000	Astbeil mit Stiel, Kopfgewicht 1400 g Breite Form, sehr schlanke Schneide, geschmiedet, über die ganze Länge geschliffen, poliert und lackiert, Schneidenschutz aus Kunststoff, mit geschweiftem Eschenholzstiel, bestens geeignet zum Fällen und Entasten.	1400 g	700 mm	2100 g
X991 840 010 000	Holzspalthammer mit Stiel 850 mm Saubere im Gesenk geschmiedet, geschliffen, poliert und lackiert, einseitig ballig geschliffen, mit Wendenase, mit Eschenholzstiel, zum Spalten von Meterstücken, teilweise geöffneten Blöcken und kurzen Rundlingen; zum Einschlagen der Spaltkeile bei schweren Spaltarbeiten.	3000 g	850 mm	3750 g
X991 840 028 000	Spaltprofi Einfacheres Spalten durch neue Stege mit Führungsrille.	1700 g	700 mm	2300 g
X991 840 004 000	Superspalter mit Stiel, 1200 g Saubere im Gesenk geschmiedet, geschliffen, poliert und lackiert, mit Eschenholzstiel, neuartige Spaltaxt mit Keilstegen für höchste Spaltleistung zum Aufarbeiten von Kamin- und Brennholz.	1200 g	650 mm	1520 g
X991 840 005 000	Superspalter mit Stiel, 1800 g Saubere im Gesenk geschmiedet, geschliffen, poliert und lackiert, mit Eschenholzstiel, neuartige Spaltaxt mit Keilstegen für höchste Spaltleistung zum Aufarbeiten von Kamin- und Brennholz.	1800 g	700 mm	2300 g
X991 840 007 000	Küchenbeil mit Stiel 360 mm Saubere im Gesenk geschmiedet, über die ganze Länge geschliffen und poliert, mit Eschenholzstiel, leichtes universelles Beil für Bau, Haus und Garten verwendbar.	600 g	360 mm	820 g
X991 840 037 000	Küchenbeil grün mit Stiel 360 mm Saubere im Gesenk geschmiedet, mit Eschenholzstiel, leichtes universelles Beil für Haus und Garten verwendbar.	600 g	360 mm	820 g
X991 840 034 000	Handbeil grün mit Stiel Universalbeil mit Buchenstiel, geschmiedet, lackiert, durch den Nagelzieher besonders für Bau, Haus, Garten und Landwirtschaft geeignet.	800 g	380 mm	1140 g
X991 840 035 000	Universal Handbeil mit Nagelzieher und Stiel, Kopfgewicht 800 g Universal-Baubeil mit Nagelzieher und Stiel. 2-ballig.	800 g	380 mm	1000 g

Artikelnummer	Beschreibung	Kopfgewicht	Länge / Größe	Gesamtgewicht
X991 840 006 000	Universal Handbeil mit Nagelzieher und Stiel, Kopfgewicht 1000 g Universal-Baubeil mit Nagelzieher und Stiel. 2-ballig.	1000 g	380 mm	1200 g
X991 840 036 000	Universal Handbeil mit Nagelzieher und Stiel, Kopfgewicht 1200 g Universal-Baubeil mit Nagelzieher und Stiel. 2-ballig.	1200 g	420 mm	1450 g
X991 840 032 000	Flachdexel, 75 mm, mit Stiel 420 mm Geschmiedet, geschliffen, poliert und lackiert. Für die Bearbeitung von ebenen Flächen.	800 g	Größe 75 mm	1100 g
X991 840 033 000	Hohldexel, 60 mm, mit Stiel 420 mm Geschmiedet, geschliffen, poliert und lackiert. Zum Aushöhlen von Baumstämmen.	800 g	Größe 60 mm	1100 g
X991 840 020 000	Handsappel mit Stiel Länge 450 mm Geschmiedet, verstärkte Ausführung, mit Eschenholzstiel, deutsche Form, erleichtert das Aufnehmen und Transportieren von kleineren Holzstücken und Baumstämmen.	650 g	450 mm	870 g
X991 840 021 000	Handsappel mit Hickorystiel 700 mm Geschmiedet, verstärkte Ausführung, hochwertiger, sehr bruchfester Hickorystiel, bestens geeignet für ein rückenschonendes Arbeiten.	650 g	700 mm	1166 g
X991 840 027 000	Sappel mit Zähnen mit Stiel Mit Stiel, mit Zähnen: Besonders geeignet für die Winterarbeit.	1200 g	1200 mm	2300 g

Artikelnummer	Beschreibung	Kopfgewicht	Länge / Größe	Keilbreite	Gesamtgewicht
Keile					
X991 840 011 000	Fällkeil aus Polyamid Hochschlagfester Polyamidkeil, Querrillen gegen Herausrutschen, absolut schlagfest bis -25° C.		Größe 230 mm B 70 mm	70 mm	280 g
X991 840 012 000	Nachsetzkeil Aus hochschlagfestem Kunststoff, zum Nachsetzen von tief eingeschlagenen Keilen.		Größe 200 mm	60 mm	300 g
X991 840 013 000	Fällkeil 'Bison' aus Kunststoff Universal-Kunststoffkeil, hochschlagfest zum Aufkeilen und zum Höhenausgleich		Größe 180 mm	60 mm	130 g
X991 840 014 000	Fällkeil 'Bison' aus Kunststoff Universal-Kunststoffkeil, hochschlagfest zum Aufkeilen und zum Höhenausgleich		Größe 240 mm	70 mm	220 g

Artikelnummer	Beschreibung	Kopfgewicht	Länge / Größe	Keilbreite	Gesamtgewicht
X991 840 038 000	Spaltkeil, geschmiedet 190 mm Vollstahlkeil, sauber im Gesenk geschmiedet, geschliffen, poliert und lackiert. Schneide gehärtet.		190 mm	35 mm	840 g
X991 840 039 000	Spaltkeil, geschmiedet 210 mm Vollstahlkeil, sauber im Gesenk geschmiedet, geschliffen, poliert und lackiert. Schneide gehärtet.		210 mm	50 mm	1400 g
X991 840 008 000	Spaltkeil, geschmiedet 225 mm Vollstahlkeil, sauber im Gesenk geschmiedet, geschliffen, poliert und lackiert. Schneide gehärtet.		225 mm	50 mm	1600 g
X991 840 009 000	Spaltkeil, geschmiedet 245 mm Vollstahlkeil, sauber im Gesenk geschmiedet, geschliffen, poliert und lackiert. Schneide gehärtet.		245 mm	55 mm	2000 g
X991 840 040 000	Scheitkeil, komplett mit Holz + Ring Keil aus Stahl geschmiedet, ovales Haus, Schneiden gehärtet, geschliffen, poliert und lackiert, komplett mit Holz und Ring; zum Spalten geeignet.	1500 g	200 mm	55 mm	2000 g

Artikelnummer	Beschreibung	Länge / Größe	Gesamtgewicht
Zubehör			
X991 840 048 000	Sicherheits-Ringkeile Größe 1+2 (Ø 15 - Ø 17) Ringkeil zum Verkeilen von Äxten, Beilen, Hämmern etc., je 5 Stück Gr. 1 und 2, verpackt	Ø 15 - Ø 17	120 g
X991 840 049 000	PP-Allzweckkeile Abreißkeil zum Verkeilen von Äxten, Beilen, Hämmern etc., je 4 Stück Gr. 1 - 48 x 38 mm + Gr. 2 - 55 x 38 mm, verpackt		83 g
X991 840 050 000	Farmerzange Aus Stahl, mit Drahtabschneider, Kopf poliert, Schenkel kunststoffbeschichtet, vorzüglich geeignet zum Aufstellen von Drahtzäunen.	265 mm	700 g
X991 840 060 000	Erste Hilfe Set		
X991 840 051 000	Praxe mit Haken und Holzgriff Geschmiedet, geschliffen, poliert und lackiert.	240 mm	700 g
X991 840 052 000	Super 5000 Stahlkarabiner 50kN Stärkster Karabiner im STUBAI-Programm. Material: Geschmiedeter Stahl, verzinkt. Bruchlast längs: 50 kN, Bruchlast quer: 10 kN Bruchlast offen: 35 kN, Schnapperöffnung: 16 mm Geprüft nach Norm EN 362, EN 12275, UIAA 121	116 x 60 mm	240 g
X991 840 053 000	Oval Stahlkarabiner schwarz, asymmetrische Form Bruchlast längs: 30kN, Bruchlast quer: 9kN, Bruchlast offen: 21kN, EN 362, EN12275, UIAA 121	120 x 63 mm	240 g
X991 840 054 000	Stahlkarabiner blank, asymmetrische D-Form Material: Stahl, verzinkt. Bruchlast längs: 34 kN, Bruchlast quer: 10 kN Bruchlast offen: 10 kN, Schnapperöffnung: 27 mm Geprüft nach Norm EN 362, EN 12275, UIAA 121	110 x 74 mm	230 g
X991 840 055 000	Steigeisen Twin Peaks Uni 750 g Kurzzacksteigeisen aus hochfestem Stahl. Der flexible Steg und fehlende Frontzacken ermöglichen sehr gutes Abrollverhalten. Ideal auch außerhalb von Schnee & Eis, auf gefrorenen Böden oder für Mountain-Running. Neben Bergsteigern und Sportlern schwören auch Förster, Jäger und Forstarbeiter darauf. Die Schalenbindung kann mit jedem Schuhtyp verwendet werden (Festes Schuhwerk wird empfohlen!).		750 g

RÄDER, REIFEN & ZUBEHÖR

Ihr VALTRA Vertriebspartner hat Zugriff auf ein breites Spektrum aller namhaften Reifenhersteller oder Service-dienstleister wie Michelin, Kleber, Taurus, Euromaster etc.

55 Reifen und Sonderräder Grasdorf

57 Gleitschutzketten RUD



REIFEN UND SONDERRÄDER

 GRASDORF

Immer wenn es drauf ankommt

Produktivität und Leistung steigern. Sowohl mit Reifen als auch mit komplettem Räderbau hilft die Firma Grasdorf Betrieben und Unternehmen weltweit Produktivität, Leistung und Sicherheit im Maschineneinsatz zu steigern. Die Firma mit Sitz im niedersächsischen Sottrum vertreibt auf die unterschiedlichen Bedürfnisse der Kunden angepasste Reifen und fertigt Felgen für besondere Anforderungen. Individuelle Spurweiten, außerordentlich hohe Traglasten oder optimal gewählte Reifen für beste Wirkungsgrade auf dem Acker zeichnen das Unternehmen und seine Leistungen aus.



CEAT ist Premiumpartner von Grasdorf und erste Wahl im Preis-/Leistungsbereich. Der Hersteller bietet high-performance Reifen mit optimaler Leistungsabgabe an. Die richtige Wahl der Reifen ist entscheidend, wenn Kosten gespart und beste Resultate im Pflanzenbau erzielt werden sollen. Hierbei zählen heute, viel mehr als früher, Vielseitigkeit, Belastbarkeit und Betriebskosten. CEAT hat es bis zum Premiumpartner nach insgesamt mehreren zehntausend Betriebsstunden geschafft. Grasdorf wählt aus einer Vielzahl von Marken und ermittelt die beste Lösung für Ihren Anwendungsfall.



Bei Zugarbeiten stehen Kraftstoffeffizienz und Produktivität an erster Stelle. Mit dem richtigen Satz Räder und der Expertise von Grasdorf, resultierend aus jahrzehntelanger Erfahrung, lassen sich Kosten für Landwirte um bis zu 30% senken. Doppelläder oder Großvolumenreifen steigern effektiv die Aufstandsfläche und damit die Verzahnung mit dem Boden und folglich Traktion. Nicht zu vergessen, die bodenschonende Befahrung für mehr Ertrag und nachhaltige Bewirtschaftung.



Größer. Schneller. Schwerer. Landmaschinen und Anbaugeräte werden immer größer. Steigende Belastungen gehören nicht zur Ausnahme, sie sind die Regel in der Landwirtschaft. Erfahrungsgemäß steigen die Belastungen an die Räder mit jeder neuen Maschinengeneration. Immer weniger Luftdruck bei steigenden Traglasten, Drehmomenten und Geschwindigkeiten. Inspiriert und profitierend von den Industriebereifungen im Tagebau oder in der Bauwirtschaft, bei denen es schnell zu Radlasten von 50t kommt, nutzt Grasdorf das dort vorhandene Know-how, um die Belastungen in der Landwirtschaft zu meistern. Mit Grasdorf gehen Sie auf Nummer sicher. Saison für Saison für Saison.

Fragen Sie Ihren VALTRA Händler nach einem Angebot von Grasdorf für Ihre Spezialanwendung!

GLEITSCHUTZKETTEN

Auch bei Eis und Schnee sicher unterwegs. Vertrauen Sie dem Erfinder der modernen Schneekette mit über 100 Jahren Erfahrung!



Fragen Sie Ihren VALTRA Vertriebspartner nach den passenden Schneeketten für Ihre Maschine!

Die Firma RUD Ketten, Rieger & Dietz GmbH u. Co. KG mit Hauptsitz im schwäbischen Aalen ist ein weltweit agierender, moderner Familienkonzern und produziert seit 1910 erfolgreich Schneeketten in Deutschland. RUD gilt als der Erfinder der modernen Schneekette.

RUD- und Erlau-Gleitschutzketten garantieren höchste Sicherheit und sorgen für maximale Traktion auf verschneiten und vereisten Straßen sowie im harten Geländeeinsatz. Das ausgewogene Produktprogramm bietet mit Schneeketten für alle Fahrzeugkategorien über Rotationsketten für LKW bis hin zu Forstketten die optimale Lösung für jeden Einsatzbereich. Bereits seit vielen Jahren werden RUD Ketten auf Traktoren aus dem AGCO Konzern besonders im Kommunalbetrieb erfolgreich eingesetzt.

Typ Alligator – besonders geeignet für Schneesäum- und Forstarbeiten

- Greifstarke Vierkantglieder
- Besonders laufig
- Wabenförmiges und wendbares Laufnetz
- Edelstahl, verschleißfest gehärtet
- Je nach Reifengröße in 5,5 mm, 8,5 mm und 10,5 mm erhältlich



Typ Profilgreifsteg – für schweres und tiefes Gelände in Wald oder Schnee

- Wirtschaftliche Hochleistungskette
- Dichtes Wechselspur-Laufnetz für größtmögliche Griffbarkeit
- Extrem verschleißfest und bruchzäh
- Spezielle entwickelte Profilgreifsteg für maximale Traktion
- Überdurchschnittliche Lebensdauer
- Mangan-Chrom-Nickel legierter Stahl in 6 mm, 8 mm und 9 mm erhältlich



REINIGUNGSGERÄTE & -MITTEL

59 Reinigungsgeräte

67 VALTRA Pflegeprodukte



REINIGUNGSGERÄTE

Nilfisk Reinigungsgeräte sind mit Wettbewerbsprodukten aus dem Baumarkt nicht zu vergleichen! Ihr VALTRA Vertriebspartner bietet Ihnen ein Rundum-sorglos-Paket in Sachen Reinigungsgeräte: Hochwertige Qualitätsprodukte für professionelle Einsatzzwecke und einen starken Partner bei Wartung, Reparatur und Ersatzteilversorgung für diese Geräte!

Kaltwasser-Hochdruckreiniger

MC 2C-140/610 XT
Art. Nr. 128470135
EAN 57 03887 10937 2

Der MC 2C besticht durch sein einzigartiges Design und verfügt über eine Vielzahl toller Eigenschaften, wie z. B. Druck-/Mengenregulierung, Universal Plus Strahlrohr mit 4-in-1 Düse, große Räder, professionelles Ergo-Zubehör, flexibler Kabelhaken etc. Durch seinen Aluminium-Teleskopgriff und den Transportgriff bietet dieser Hochdruckreiniger eine noch bessere Möglichkeit, das Gerät an vielen Einsatzorten zu verwenden.



Technische Daten	
Druck	140/14 bar/MPa
Reinigungswirkung	2,5 Impact
Wasserleistung Qmax/Qiec	610/540 l/h
Max. Wasserzulauftemperatur	60 °C
Pumpendrehzahl	2800 U/min
Abmessungen LxBxH	394x391x955 mm
Gewicht	28,1 kg
Elektrischer Anschlusswert	2,9 kW
Netzkabel	5 m
Ansaughöhe, trocken	0,5 m

Im Lieferumfang enthalten:	
HD-Schlauch (DN6)-15 m	101406176
Ergo 2000 Pistole	106403122
Universal Plus Strahlrohr mit 4-in-1 Düse	106408252

Produktvorteile	
Automatik Start/Stop	Spart Energie und verlängert die Produktlebensdauer
Universal Plus Strahlrohr mit 4-in-1 Düse	Ein Strahlrohr – mehrere Reinigungsfunktionen: Hochdruck 20°, Hochdruck 65°, Niederdruck/ Schaum und Turbohammer
Kompaktes und vertikales Design	Geringer Platzbedarf und hohe Mobilität
Reinigungsmittel-injektor und -dosiersystem	Einfache Einstellung der Reinigungsmittelmenge
Druck-/Mengenregulierung	Druckregulierung – nur so viel Druck wählen, wie notwendig ist
Schlauchtrommel	Für eine einfache und saubere Aufbewahrung des HD- Schlauchs
abnehmbarer Reinigungsmittel-tank	2 Liter

Kaltwasser-Hochdruckreiniger

MC 5M-200/1050 XT
Art. Nr. 107146716

Die neuen MC 5M-Modelle sind Kaltwasser-Hochdruckreiniger der Mittelklasse und ein vielseitiger Partner für anspruchsvolle Kunden aus den Bereichen Landwirtschaft, Industrie, Baugewerbe und Automotive. Dieser Hochdruckreiniger bietet ein bisher unerreichtes Mobilitätsniveau, Benutzerfreundlichkeit, Robustheit, ein optimales Servicekonzept sowie großartige Aufbewahrungsmöglichkeiten.

- Überarbeitete NA5-Taumelscheibenpumpe
- Messingzylinderkopf
- Zusätzlicher Schlauch und Strahlrohr mit rotierender Düse für maximale Reinigungsleistung
- Einklappbarer Transportgriff für platzsparende Lagerung
- Große Räder für maximale Mobilität
- Niederdruck-Reinigungsmittel-System
- Druckaktiviertes System. Selbstsaugung möglich
- Manometer



Technische Daten

Druck	200/20 bar/MPa
Reinigungswirkung	5,6 Impact
Wasserleistung Qmax/Qiec	1050/960 l/h
Max. Wasserzulauftemperatur	60 °C
Pumpendrehzahl	1450 U/min
Abmessungen LxBxH	890x570x1020 mm
Gewicht	78 kg
Elektrischer Anschlusswert	6,1 kW
Netzkabel	5 m



Im Lieferumfang enthalten:

HD-Schlauch (DN8x15 m)	301001100
Ergo 2000 Pistole	106403122
Ergo Schnellkupplungssystem	101119496
Wasserzulauf-Kupplungssystem	61369
Schlauchtrommel	106403143
Tornado Plus Strahlrohr ohne HD-Düse	106403010
Turbohammer Plus Strahlrohr mit HD-Düse	106403002
Tornado Plus Düse	101119741

Produktvorteile

Drei Keramikkolben	Garant für lange Lebensdauer und große Zuverlässigkeit
Automatik Start/Stopp	Spart Energie und verlängert die Produktlebensdauer
Reinigungsmitteltank	2 x 2,5 Liter direkt am Gerät mit Dosiersystem
Lenkrolle vorne mit Bremse	Gewährleistet hohe Wendigkeit
Schlauchtrommel	Für einfache und saubere Aufbewahrung des HD-Schlauchs

Kaltwasser-Hochdruckreiniger

MC 4M-180/740 XT
Art.-Nr. 107146410

Der MC 4M Kaltwasser-Hochdruckreiniger ist kompakt und einfach zu bedienen. Zugleich bietet er kraftvolle Leistung und bringt die Kaltwasser Hochdruckreinigung auf ein völlig neues Niveau. Der Schlüssel dazu ist ein neuer Reinigungsmittel-Schaumprüher, der effektiv Schmiermittel, Fette und hartnäckigen Schmutz bekämpft.

- Messingzylinderkopf
- Druckgesteuertes Regelsystem
- Hohe Benutzerfreundlichkeit und optimale Aufbewahrungsmöglichkeit von Pistole, Schlauch und Netzkabel am Gerät
- Einfache Wartung durch hohe Servicefreundlichkeit
- Ölstandanzeige außen
- Große, breite Räder und gute Bodenfreiheit
- Aluminium-Tragegriff



Selbstverständlich bietet Nilfisk auch Heißwasser-Hochdruckreiniger an. Fragen Sie Ihren VALTRA Vertriebspartner!

Technische Daten

Druck	180/18 bar/MPa
Reinigungswirkung	4,0 Impact
Wasserleistung Qmax/Qiec	740/660 l/h
Max. Wasserzulauftemperatur	60° C
Pumpendrehzahl	1450 U/min
Abmessungen LxBxH	382x382x1017 mm
Gewicht	42 kg
Elektrischer Anschlusswert	4,0 kW
	400/3/50/7,7 (V/Hz/A)
Netzkabel	5 m
Ansaughöhe, trocken	0,5 m

Im Lieferumfang enthalten:

HD-Schlauch (DN6) 15 m	107142542
Ergo 2000 Pistole	106403122
Schlauchtrommel	•
Universal Plus Strahlrohr mit 4-in-1 Düse	106408252

Nass-/Trockensauger - Wechselstrom

ATTIX 30-11 PC
Art. Nr. 107413592

Der ATTIX 30-11 PC strotzt vor Leistung und ist dennoch so kompakt, dass Sie ihn überall dorthin mitnehmen können, wo Sie die Spuren Ihrer Arbeit entfernen möchten. Durch das ergonomische Design und das geringe Arbeitsgeräusch ist dieser Nass-/Trockensauger speziell für den mobilen Einsatz konzipiert worden. Der auswaschbare PET Vliesfilter und die halbautomatische Filterabreinigung Push&Clean sorgen für geringere Arbeitsunterbrechungen, hohe Saugleistung und geringe Wartungskosten.

10 gute Gründe, die für den ATTIX 30-11 PC sprechen:

- Gerätesteckdose zum Einstecken von Elektrowerkzeugen direkt am Gerät
- Das Push&Clean Filterabreinigungssystem ermöglicht schnelles und einfaches Reinigen des Filterelements. Durch Versperren des Lufteinlasses und Drücken der Filterabreinigungstaste wird der Staub aus dem Filter geblasen und die Saugkraft ist sofort wieder hoch.
- Multifit- Zubehörsystem: Jedes Zubehör passt an jeden Sauger
- Die Zubehöralterung hält das Zubehör stets griffbereit
- Kabelhalter: Sichere Aufbewahrung des Elektrokabels
- Das PET Filterelement erlaubt das Aufsaugen von feuchtem Schmutz ohne den Nassfilter einsetzen zu müssen; Abscheidegrad mindestens 99,9%
- Saugkraftregulierung am Handrohr: Schnelle und ergonomische Anpassung der Saugkraft



- Softstart: Sanfter Start des Motors; Anlaufstrom wird niedrig gehalten, Spannungsabfall vermieden
- Antistatisch vorbereitet: Verhindert Stromschläge und Verschmutzungen, die durch elektrische Aufladung entstehen
- Anschlussleitung (Ummantelung): Die orange PVC Ummantelung ist deutlich von weitem sichtbar.

Push&Clean
Filter Cleaning System

- SilentPower – Leistung, die man sieht, aber nicht hört
- Multifit-Zubehörsystem für höchste Flexibilität während dem Einsatz
- Auswaschbares PET Vliesfilterelement mit einem Abscheidegrad von mind. 99,9 %

Technische Daten

Luftmenge	3700 l/min
Unterdruck	250/25 mbar/kPa
Leistung Pmax	1500 W
Leistung Piec	1200 W
Arbeitsgeräusch	59 dB/A
Behältervolumen	30 l
Netzanschluss	230/1/50-60 V/Hz
Abmessungen LxBxH	450x380x595 mm
Gewicht	10 kg
Kabellänge	7,5 m

Im Lieferumfang enthalten:

Saugschlauch [Ø32 mm x 3,5 m]	107409976
Verlängerungsrohre, Aluminium, 2 x 500 mm	107400032
Vlies-Filtersack	302004000
Filterelement, PET, Ø185 x 140 mm	302000490
Universaldüse, Kunststoff, 115 mm	14295
Nass-/Trockendüse, Kunststoff, 300 mm	107402706
Bürstendüse, Kunststoff, 230 mm	6086
Fugendüse, Kunststoff, 300 mm	6084
Werkzeugadapter	60916

Gewerbesauger

VL100-35
Art. Nr. 50000340

Der VL100-35 Nass-/ Trockensauger besticht durch seine Einfachheit, Zuverlässigkeit und ein attraktives Preis-Leistungsverhältnis. Auch bei Nässe, Schmutz und Staub erledigt der VL100-35 seine Aufgaben dank der umfangreichen Serienausstattung zuverlässig.

Er ist ideal für Gebäudereiniger, Industrie- und Handwerksbetriebe als auch öffentliche Gebäude und Behörden geeignet.



Technische Daten

Spannung / Frequenz	220-240/50-60 (V/Hz)
Aufnahmeleistung Pmax/ Piec	1200/1000 W
Saugleistung, Rohrende	210 W
Luftförderung	31 l/s
Unterdruck, Düse	18,5 kPa
Geräuschpegel IEC 704	74 dB (A)
Filterbeutel-Volumen	18 l
Hauptfilterfläche	1745 cm ²
Tankvolumen	35 l
Netzkabellänge	8 m
Abmessungen L x B x H	480x450x820 mm
Gewicht	10 kg
IP Schutzklasse	44 IP
Einlass Ø	32 mm
Schlauchlänge	1,9 m

Im Lieferumfang enthalten:

Saugschlauch D32 1,9 m komplett	107407308
Saugrohr D32 Edelstahl	107407309
Bodendüse Nass D32, Gummilippen	107407310
Hartbodendüse D32, Bürstenstreifen	107407311
Bürstendüse D32	107407312
Fugendüse D32	107407334
Stofffiltereinsatz	VA81990
Vliesfiltersack (1St.)	302004004

Scheuersaugmaschine

SC250

Art. Nr. 9087380020

Die SC250 ist eine kompakte Scheuersaugmaschine zum schnellen und wirksamen Reinigen von Hartböden. Sie bietet höchste Produktivität, da sie gleichzeitig kehrt, scheuert und saugt. Es kann sowohl vorwärts als auch rückwärts gereinigt werden. Sie kommt in jede Ecke und mühelos unter niedrigere Einrichtungsgegenstände wie Tische und Regale. Die 34 cm breite zylindrische Bürste beseitigt wirkungsvoll Staubpartikel bis hin zu größerem Schmutz. Bei der Aufnahme von Grobschmutz kann der vordere Saugfuß einfach und schnell aus der Arbeitsposition angehoben werden. Somit entfällt die separate Reinigung und die Fläche kann in nur einem Arbeitsgang erstklassig gereinigt werden.

- Flächenleistung bis zu 1360 m² pro Stunde
- Ergonomischer, verstellbarer und einklappbarer Griff
- Äußerst kompakte Bauweise
- Leichter Transport und einfache Aufbewahrung

- Gute Befüllung und Entleerung sowie Reinigung der Tanks
- Großer Tragegriff an den kombinierten Tanks
- Zweifach einstellbare Wassermenge
- Abschaltbare Absaugung
- Geringes Arbeitsgeräusch, nur 66 (dB(A))
- Optionales Zubehör, wie beispielsweise eine Microfaserwalze, runden die Maschine ab (keine Kehrfunktion)
- Hervorragendes Reinigungsergebnis in nur einem Arbeitsgang, da auch Grobschmutz mühelos aufgenommen werden kann
- Nilfisk Lithium-Batterie-Technologie mit Batterie-Management-System (BMS)



Technische Daten	
Breite gereinigte Fläche	340 mm
Breite Saugleiste	360 mm
Flächenleistung theor./prakt.	1360/680 m ² /h
Aufnahmeleistung	300 W
Geschwindigkeit	4 km/h
Frisch-/Schmutzwassertank	6/6 l
Batteriespannung	36 V
Leistung Bürstenmotor	180 W
Anpressdruck, max.	12 kg
Bürstengeschwindigkeit, max.	1000 U/min
Leistung Saugmotor	180 W
Antriebsmotor	Bürstenantrieb
Abmessungen L x B x H (ohne Schubbügel)	630x425x400 mm
Gewicht, einsatzbereit	32 kg

Im Lieferumfang enthalten:	
Batterie 36 V/7,8 Ah, inkl. Ladegerät	9100002056
Grobschmutzfach	9100001964
Zylinderbürste 340MM Mittel NYLON weiß	9100002066
Saugleiste 360MM PU 2 Stk. SET	9100002064

Produktvorteile	
Produktiv	Scheuern, Kehren und Saugen in nur einem Arbeitsgang
Kompakte Bauweise	Für die Reinigung von schwer zugänglichen Stellen z.B. unter Tischen und um Gegenstände herum
Sofort einsatzbereit	Batterie, Ladegerät, Bürste, Grobschmutzfach und Saugleiste sind im Lieferumfang enthalten
Beseitigung von Grobschmutz	Der vordere Saugfuß kann zum Einkehren von Grobschmutz einfach angehoben werden. Die Böden sind in nur einem Arbeitsgang erstklassig sauber.
Nilfisk Batterietechnik	Einfaches Wiederaufladen durch Nilfisk Batterietechnologie mit Batterie-Management-System (BMS)

Kehrmaschine

SR 1000S P

Art. Nr. 908 4205 010

Die Kompakte mit dem großen Nutzen

Die SR 1000S P arbeitet besonders effizient und ist so kompakt gebaut, dass sie überall Platz findet - sogar in einem Fahrstuhl. Durch ihre hervorragende Wendigkeit können auch schmale Ecken und Kanten optimal gereinigt werden. Die Nilfisk SR 1000S P ist für die Reinigung im Außenbereich optimal geeignet. Um auch harten Arbeitsbedingungen zu widerstehen ist sie besonders stabil und robust gebaut.

Durch ihre Geschwindigkeit und Effektivität ist die Nilfisk SR 1000S P kostensparender als manuelles Kehren, oder Kehren mit einer Nachläufer-Maschine. Sie verfügt über alle Vorteile einer Aufsitzkehrmaschine und ist dabei so kompakt und wendig wie ein Nachläufermodell.



- Staubfreies Kehren dank des 3 m² großen Panelfilters und leistungsstarker Saugturbinen
- Stabil: aus enorm robusten Polyethylen
- Konstruiert für harte Arbeitsbedingungen

Technische Daten	
Arbeitsbreite mit 2 Seitenbesen	1000 mm
Flächenleistung - 1 Besen theor./prakt.	5500/3850 m ² /h
Max. Geschwindigkeit	5,5 km/h
Kehrgutbehälter	50 l
Antriebsart	Benzin 3,0 PS
Wendekreis	1550 mm
Arbeitsbreite	600 mm
Gewicht	202 kg
Max. Steigungsrate	16 %
Motortyp	Honda
Hauptfilterfläche	3 m ²
Abmessungen L x B x H	1260x790x1160 mm

Im Lieferumfang enthalten:	
Seitenbesen 180x347 Nylon	146 0678 000
Hauptkehrwalze 0,7	146 0748 000
Filter Papier	146 1888 000

Produktvorteile	
Kompakt	Besonders wendig – passt sogar in einem Fahrstuhl. Erlaubt das Reinigen auch in schmalen und engen Bereichen.
Steigungsfähigkeit und Flächenleistung	Leistungsstark: Schafft problemlos Steigungen bis 16 % und hat eine Flächenleistung von bis zu 5500 m ² pro Stunde
Werkzeugloser Bürstenwechsel	Erleichtert die Wartung und Reinigung

Kehrmaschine

SW250

Art. Nr. 50000494

Robuste Handkehrmaschine für kleine Flächen

Die Handkehrmaschine Nilfisk SW250 ist die ideale Lösung für kleine Flächen im Innen- und Außenbereich. Sie nimmt Schmutz wie Staub, Sand, Kies, Dosen, Kronkorken, Zigarettenkippen, etc. durch das Überwurfkehrprinzip mühelos auf.

Für eine besonders lange Lebensdauer sorgt die stabile und korrosionsbeständige Konstruktion der Nilfisk SW250. Besonders anwenderfreundlich wird die wendige Handkehrmaschine durch den einstellbaren Schubbügel, die zwei integrierten Filter und die leicht einstellbaren Besen.

- Hauptkehrwalze und zwei Seitenbesen werkzeuglos einstellbar
- Anzeige für die Hauptkehrwalzeinstellung
- Beidseitig angetriebene Hauptkehrwalze für gleichbleibendes Kehrergebnis auch in Kurven
- Intelligente Handgriff- und Schmutzbehälter-Konstruktion für senkrechte, sogar hängende Lagerung der Maschine
- Zwei Filter für geringere Staubbelastung
- Korrosionsfreier Rahmen für lange Lebensdauer



Technische Daten

Arbeitsbreite mit 2 Seitenbesen	920 mm
Flächenleistung – 2 Besen theor./prak.	3680/1840 m ² /h
Kehrgutbehälter	38 l
Antriebsart	manuell
Verpackung	880x800x410 mm
Gewicht	20 kg
Hauptkehrwalze	20 mm
Abmessungen LxBxH	1470x920x1120 mm

Produktvorteile

38 Liter Kehrgutbehälter	Hohe Produktivität aufgrund weniger Unterbrechungen
Große, nicht markierende Räder	Ermöglichen ein einfaches Schieben und gute Manövrierfähigkeit
Werkzeuglos klappbarer Schubbügel	Ermöglicht platzsparende Aufbewahrung und einen einfachen Transport
Zwei Filter	Für geringere Staubbelastung

Im Lieferumfang enthalten:

Hauptkehrwalze	1 x VP11211
Seitenbesen	2 x VP11406
Filter	2 x VP11902

VALTRA PFLEGEPRODUKTE

Nur bei Ihrem VALTRA Vertriebspartner.

Ihr VALTRA Traktor ist ein hochwertiges Qualitätsprodukt, an dem Sie lange Freude haben werden! Hier lohnt es sich, auf eine ordentliche Pflege zu achten. Ihr VALTRA Vertriebspartner hält ein umfangreiches Sortiment an Reinigungsprodukten für Sie bereit. Alle Produkte sind speziell auf den landwirtschaftlichen Bedarf abgestimmt und einfach in der Anwendung.



Flugrostentferner

Phosphorsaurer Schaumreiniger für die schonende und effektive Entfernung von Flugrost auf lackierten und verchromten Oberflächen. Zum Entfernen von Kalk- und Schmutz in Waschhallen, als Felgenreiniger sowie für die Fahrzeugwäsche geeignet.

5 kg Kanister: X991 601 700 201



Korrosionswachs LH-2

Vollsynthetisches Langzeit-Wachskorrosionsschutzöl, auch für See- und Tropenklima geeignet. Zur Außenkonservierung von Maschinen, Stahlblechen, Ersatzteilen, Werkzeugen, etc. Farbe: hell/gelb. Sprühfähig. Schutzfilm: trocken, griffest. Bei Außenlagerung bis zu 12 Monate haltbar. Produkt vor Gebrauch gut aufrühren!

5 l Kanister: X991 601 700 242

30 l Kanister: X991 601 700 241



Korrosionswachs transparent 4600

Transparentes Korrosionsschutzwachs für alle Oberflächen geeignet. Schützt lackierte, bünderte, verchromte Metallteile. Das Produkt ist chemisch resistent sowie salzwasserbeständig. Zum Konservieren von Industriemaschinen, KFZ-Motorenteilen, Booten, Metallflächen, Winterdienstfahrzeugen, Landmaschinen. Auf Glas polierbar. Besonders geeignet für Alu-Flächen.

Schichtstärke: 5 µm (extrem geringer Verbrauch (ca. 3-4 l/Traktor))

400 ml Spraydose: X991 601 700 254

1 l Schraubdose: X991 601 700 253



Spritzpistole 2000 KD

Pistolenkörper Aluminium-Presseteil, Oberfläche pulverbeschichtet schwarz. Wird zum Verarbeiten vom Korrosionswachs transparent eingesetzt. Für 1-Liter-Dose mit Kunststoff- oder Blechgewinde. Betriebsdruck 6 - 8 bar.

1 Stk.: X991 601 700 470



Wachs- und Fettentferner

Entfernt zuverlässig Wachs- und Fettreste.

1 l Flasche: X991 601 700 333

5 l Kanister: X991 601 700 334





Sommer-Scheibenreiniger 1:10

Citrus-Scheibenreinigungskonzentrat für den Sommer. Entfernt Fett, Straßenschmutz, Insekten usw. von der Windschutzscheibe. Geeignet für Fächerstrahl Düsen, Scheinwerferwaschanlagen. Mit Gummi, Kunststoff und Lack verträglich. Angenehmer Zitrusduft. Farbe: grün

1 | Flasche: X991 601 700 321
25 | Kanister: X991 601 700 322



Griff-Bürste Orange B 25 Plus (Handbürste)

Waschbürste säurebeständig mit Stiel, 25 cm lang, mit gesplissten Borsten, die eine sanfte Reinigung auch auf lackierten Oberflächen garantieren.

1 Stk.: X991 601 700 410



Griff-Bürste Orange B 50 Plus (Handbürste)

Waschbürste säurebeständig mit Stiel, 50 cm lang, mit gesplissten Borsten, die eine sanfte Reinigung auch auf lackierten Oberflächen garantieren.

1 Stk.: X991 601 700 420



Waschbürste Orange B 25

Waschbürste mit Reinigungsmittelspeicher, 25 cm breit, mit gesplissten Borsten, die eine sanfte Reinigung auch auf lackierten Oberflächen garantieren. Geeignet für Glanzshampoo, Kaltreiniger und Betonlöser.

1 Stk.: X991 601 700 490

Teleskopstange 300 cm lang

1 Stk.: X991 601 700 480



Scheibenfrostschutz

Für die Scheibenreinigung im Winter. Geeignet für Scheibenwaschanlagen mit Fächerdüsen und für Polycarbonatscheinwerfergläser. Enthält Tenside, Additive und Alkohole. Geprüfte Qualität.

Mischtablette:

Frostschutz	Wasser	Gefrierschutz
unverdünnt	0	-30° C
2 Teile	1 Teile	-15° C
1 Teil	1 Teil	-10° C

1 | Flasche: X991 601 700 381
5 | Kanister: X991 601 700 383
25 | Kanister: X991 601 700 382



Baumharzentferner

Löst zuverlässig und schnell auch starke Verschmutzungen und Verharzungen auf Fahrzeugen. Materialschonend, greift Kunststoffe, Lacke und Metalle nicht an.

Biologisch abbaubar (OECD-Test)

1 | Sprühflasche: X991 601 700 501
5 | Kanister: X991 601 700 502



Bio Innenraumreiniger

Desinfizierender Allzweckreiniger mit hoher Reinigungskraft! Entfernt mühelos Öl, Fett, Wachse, Nikotin usw. Anwendung: Innenreiniger für Traktorkabinen, -sitze, Kabinendach, Innenverkleidung, Plastikteile, Cockpit, Lüftungskanäle usw. Extrahiergerät geeignet.

1 | Sprühflasche: X991 601 700 512

Konzentrat (zum Nachfüllen):

10 | Kanister: X991 601 700 511
25 | Kanister: X991 601 700 513
 Verdünnung 1:5, für Sprühsauger 1:10



Innenraum-Schaumreiniger

Zur Innenraum-Reinigung bei Verschmutzungen im KFZ und Landmaschinen-Fahrerkabinen. Auf Glas, Bildschirmoberfläche, Konsolen, Fahrersitz, Himmel und Kunststoffverkleidungen. Kein Verkleben und Verschmieren, trocknet streifenfrei. Angenehmer Zitrusduft.

Mit trockenem Microfasertuch nachwischen.

Schaumfarbe: weiß.

Vor Gebrauch gut schütteln!

500 ml Dose: X991 601 700 560



Cockpitfresh Exklusiv Pflege

Profi Cockpitfresh Exklusiv mit Mehrfachfunktion – ein Produkt für alles. Hervorragendes Lederpflegemittel, Imprägnierung von Cabriodächern, Kunststoff, Stoßstangen, Zierleisten und als Versiegelung und Glanzmittel für Motor, Motorraum und Türgummi. Geruch: sehr neutral.

600 ml Dose: X991 601 700 540



Bio Glanz-Shampoo

Autoshampoo mit Glanzeffekt und Frischduft für KFZ und Landmaschinen außen und innen. Guter stabiler Schaum.

Anwendung: Je nach Verschmutzung bis 1: 25 – 1:50 mit Wasser verdünnbar. Über 90 % Biologisch abbaubar.

1 | Flasche: X991 601 700 532
10 | Kanister: X991 601 700 531



Gummi/Kunststoff-Balsam

Gummibalsam pflegt, schützt und macht Gummi dauerelastisch – kein Anfriern der Türgummidichtung im Winter. Zur Auffrischung sämtlicher Gummi- und Kunststoffteile.

Anwendung: Auf gereinigten, trockenen Gummi- und Kunststoffteilen oder Reifen aufsprühen und mit Schwamm oder Microfasertuch verteilen.

1 | Flasche: X991 601 700 552
10 | Kanister: X991 601 700 551



Profi-Glasreiniger ROT

Profi-Glasreiniger ist bestens geeignet für Fahrzeugscheiben innen und außen. Sofort kristallklare Sicht, keine störenden Lichtreflexe in der Dunkelheit und bei Regen. Entfernt Silikon, Fett, Insekten, Nikotin usw. mühelos! Anwendung: Aufsprühen, gelösten Schmutz mit saugendem Papier oder fusselfreiem Tuch abwischen!

1 | Sprühflasche: X991 601 700 572
10 | Kanister: X991 601 700 571



Titan Universalreiniger

Universalreiniger für die Reinigung von Land- und Forstmaschinen, Geräten, LKW, Werkstättenböden und Landwirtschaftliche-Anlagen. Geeignet für Heiß- und Kaltwasser-Hochdruckreinigungsgeräte. Einwirkzeit ca. 2 - 3 Min. Mischungsverhältnis bis 1: 20.

Für Chrom nur bedingt einsetzbar.

5 | Kanister: X991 601 700 582
25 | Kanister: X991 601 700 581

SITZBEZÜGE UND FUßMATTEN

Jeder Landwirt verbringt unzählige Stunden an seinem Arbeitsplatz auf dem Traktor. Dank ihrer Ergonomie und ausgefeilten technischen Details, lassen sich auf VALTRA Sitzen auch viele Stunden harten Dauereinsatzes bequem meistern. Da macht es Sinn, den Sitz mit einem Bezug zu schützen! Egal, ob Sie Ihren neuen Sitz schützen oder einen nicht mehr ganz „taufrischen“ Sitz aufmöbeln wollen: Mit Original VALTRA Sitzbezügen ist beides möglich, da wir für nahezu alle Sitze – auch für ältere Baureihen – Schonbezüge anbieten.

Unsere Sitzbezüge

Standard Sitzbezug für alle Sitze ohne Sitzklimatisierung

Zwei unterschiedliche Stoffqualitäten wurden hier kombiniert. Die unterschiedliche Farbgebung gibt dem Sitzbezug den sportlichen Look. Mit hochwertiger VALTRA-Logo Bestickung auf der Kopfstütze.



Sitzbezug für alle „evolution active“ Sitze – Sitze mit Sitzklimatisierung

Im Design ähnlich wie der Standard Sitzbezug, wurde hier jedoch mit dem speziellen atmungsaktiven Material für die Sitz- und Rückenfläche, der Sitzklimatisierung von „evolution active“ Sitzen Rechnung getragen. Mit hochwertiger Logo Bestickung auf der Kopfstütze.



Hochwertige Materialien für den landwirtschaftlichen Einsatz

Die Sitzbezüge für VALTRA Maschinen werden, je nach Ausführung aus fünf verschiedenen Grundmaterialien hergestellt. Alle Sitzbezüge sind an der Sitz- und Rückenfläche mit Schaumstoff unterlegt.

Dies sorgt für noch mehr Komfort und die rutschfeste Passform des Bezugs. Alle Stoff-Sitzbezüge sind maschinenwaschbar bei 30°C.

Sitzbezug aus Kunstleder

Kunstleder besticht durch seine Strapazierfähigkeit und die einfache Handhabung bei der Säuberung. Einfach mit einem feuchten Tuch abwischen! Mit hochwertiger Logo Bestickung auf der Kopfstütze.



Alcantara Sitzbezüge

Alcantara Sitzbezüge geben Ihrem Sitz eine elegante Note. Der hochwertige Lederlook und die angenehme Haptik sind genau das Richtige für alle, die einen Hauch von Luxus lieben.



Universalsitzbezug

Für den schnellen Schutz des kompletten Sitzes. Einfach über Sitz und Kopfstütze ziehen. Mit schickem VALTRA-Logo Bestickung in weiß auf Höhe der Kopfstütze. Material: 100% strapazierfähiges Polyester-Gemisch; maschinenwaschbar bei 40°C. Farbe: schwarz



Unsere Fußmatten

Zum Werterhalt Ihrer Maschine macht es Sinn, den Bodenbereich der Kabine zu schützen. Alle Fußmatten sind maßgeschneidert und mit einer schicken Logo-Applikation versehen.

Für die gängigsten Kabinentypen bieten wir Fußmatten sowohl in Velour- als auch in Gummiqualität. Sämtliche Fußmatten lassen sich ganz einfach mit dem Hochdruckreiniger säubern.



Fußmatte „Deluxe“

„Deluxe“ Fußmatten sind aus hochwertigem Tuftvelour hergestellt. Außerdem bestechen diese Fußmatten mit einem Hauch von Luxus in puncto Verarbeitung: in präziser Schneiderarbeit wurde hier der Rand mit einem schwarzen Stoffband eingesäumt.



Fußmatte aus Gummi

Die Fußmatte für den kompromisslosen Schutz des Kabinenbodens.

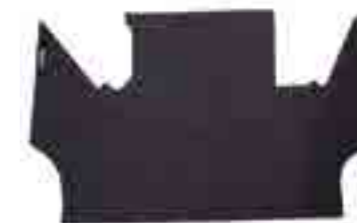

Fußmatte aus Velour

Der strapazierfähige Nadelvlies schützt den Boden der Kabine und vermittelt einen Hauch von Gemütlichkeit.

Personalisierte Sitzbezüge

Individuelle Bestickung auf der Kopfstütze! Unter dem VALTRA Logo platzieren wir für Sie beispielsweise Ihren Namen. Wählen Sie die Sitzbezüge, die Sie besticken lassen wollen aus unserem aktuellen Sortiment aus! Die Mindestmenge sind 5 Sitzbezüge. Für die Bestickung sind bis zu drei Farben möglich. Die Größe der Bestickung hat eine Breite von 12 cm, die Höhe ergibt sich aus den Proportionen Ihrer gewünschten Bestickung. Das Bestickungsprogramm wird nach Ihren Wünschen erstellt!

Sie möchten Ihren Namen auf dem Sitzbezug unter dem VALTRA Logo anbringen? Kein Problem! Fragen Sie Ihren Vertriebspartner nach den Details!







MARCEFERTIGTE SITZBEZÜGE FÜR VALTRA TRAKTOREN

Baureihe	Sitzbezeichnung des Herstellers	Sitzbezug aus Stoff	Sitzbezug aus Kunstleder	Sitzbezug aus Alcantara
Option für N, T & S - Serien	GRAMMER EVOLUTION Sitze MSG97EAC - MSG97EL -/741	VAL4428 	ACP0400350 	
N, T & S - Serien A-Serie (A74,84,94 und A104, 114, 124, 134)	GRAMMER MSG97AL - MSG95AL - MSG95A - MSG95G - MSG93 - MSG85 - MSG83 ./721 - ./731 - ./741 mit Aussparung für Sitztiefe- neigungs- ver- stellung	VAL3116 	VAL4245S 	ACP0049780 
A-Serie (A72/82/92 - A83/93) A-Serie (A74,84,94 und A104, 114, 124, 134) N-Serie & T-Serie	GRAMMER MSG97AL - MSG95AL - MSG95A - MSG95G - MSG93 - MSG85 - MSG83 ./721 - ./731 ohne Aus- sparung für Sitztiefe- neigungs- ver- stellung	VAL1729 	VAL4270S 	
		X991 450 019 000 ohne Valtra Logo		

Sinnvoller Werterhalt
für Ihren Traktor!

Baureihe	Sitzbezeichnung des Herstellers	Sitzbezug aus Stoff	Sitzbezug aus Kunstleder	Sitzbezug aus Alcantara
alle Traktor- sitze	Universal- sitzbezug	X991 450 438 000 		
A-Serie (A72/82/92 - A83/93) A-Serie (A74,84,94 und A104, 114, 124, 134)	GRAMMER MSG97AL - MSG95AL - MSG95A - MSG95G - MSG93 - MSG85 - MSG83 ./721 - ./731 ohne Kopfstütze	VAL4300 		
6000 - 8000 Serien	GRAMMER DS85H/90A	VAL4496 ohne Abbildung		
A-Serie (OHNE Kabine)			VAL4347 ohne Abbildung	
T4 Serie	Beifahrer- sitze	VAL6458 		

Maßgefertigte Fußmatten



Baureihe	Teppichboden Art.Nr.	Gummi Art.Nr.	Erstklassige Fußmatten UMKETTETLT Art.Nr.
Serien A4 2017 (A 74, 84, 94 und A 104, 114, 124, 134)	ACP0318840	ACP0318860	ACP0318850
Serien N1-N3 + TWIN Track und T1-T3 + TWIN Track	VALTT4273	VALTT4273PC	ACP0049720
Serien T120-T190, 6000/8000 Mezzo, Mega und High Tec Modelle	VALTT4487	VALTT4487PC	ACP0049730
Serien A72/82/92 - mit Kabine	VALTT4375	VALTT4375PC	ACP0049710
Serie S4	VALTT6280	VALTT6280C	VALTB6280
Serien S2 & S3	ACP0049690	ACP0049760	ACP0049740
Serien A83/93 - mit Kabine	ACP0049700	ACP0049770	ACP0049750
Serien A 53/63/73 - mit Kabine	VALTT6289	VALTT6289C	VALTB6289
Serien T4 & N4 + TWIN Track (ab 2015)	VALTT6333	VALTC6333	VALTB6333
VALTRA Unlimited Serien			
Serien N & T + TWIN Track	ACP0146980		
Serien N4 (N104 - N174) T4 (T144 - T254)	ACP0146970		

